

Warning and cautionary points

- The unpacking and setup procedure shall be done by a qualified service technician.
- Be sure to unplug the power cable of the equipment before installing and setting up the product.
- Install the equipment near an outlet. Be sure to wire the power cable securely so as to unplug it easily and not to trip over it.
- The illustrations may differ depending on the equipment model.
- Be sure to clean the adhering surface of the equipment before a seal or part is attached.
- Install the equipment making sure that the original glass is level.
- Do not touch the contacts on the toner cartridge.

警告・注意

- 開梱および設置は資格をもったサービス技術者が行ってください。
- 製品の装着・設置を実施する際、機体の電源プラグはコンセントから必ず抜いてください。
- 電源プラグを抜いた後にアース線ははずしてください。また、電源プラグを接続する前に必ずアース線を接続してください。
- 機体はコンセントの近くに設置してください。その際、人が容易に電源プラグをコンセントから抜くことができ、かつ人が電源プラグおよび電源ケーブルに引っかかることのないよう配慮し、配線してください。
- 適用される機体のモデルによって、イラストと外観が異なることがあります。
- シール、部品を貼り付ける場合は、必ず貼り付け面を脱脂してください。
- ガラス面が水平になるように設置してください。
- トナーカートリッジの接点に触れないでください。

Avertissements et mises en garde

- Le déballage et l'installation ne doivent être effectués que par un technicien qualifié.
- Débranchez toujours le cordon d'alimentation de l'appareil avant d'installer et d'assembler le produit.
- Installez l'appareil près d'une prise de courant. Branchez bien le cordon d'alimentation, de façon à ce qu'il ne puisse pas être débranché accidentellement, et de ne pas trébucher.
- Les illustrations peuvent varier selon le modèle du système.
- Nettoyez toujours la surface adhérente de l'appareil avant d'attacher un joint ou une pièce.
- Vérifiez que la vitre d'exposition est plate lorsque vous installez le système.
- Ne touchez pas les contacts de la cartouche de toner.

Warnungen und Vorsichtshinweise

- Das Gerät muss von einem qualifizierten Servicetechniker ausgepackt und eingerichtet werden.
- Achten Sie darauf, dass der Netzstecker nicht vor Abschluss der Aufstellung und Einrichtung eingesteckt wird.
- Stellen Sie das Gerät in der Nähe einer Steckdose auf. Sorgen Sie dafür, dass das Netzkabel ordentlich verlegt wird: So, dass niemand darüber stolpern kann, aber der Netzstecker stets erreichbar bleibt.
- Die Abbildungen können modellabhängig abweichen.
- Reinigen Sie umliegende Flächen gründlich, bevor Sie Dichtungen oder andere Teile anbringen.
- Wenn Sie das Hauptsystem installieren, passen Sie auf, dass das Vorlagenglas eben liegt.
- Berühren Sie nicht die Kontakte an der Tonerpatrone.

Advertencias y precauciones

- Solicite a un técnico de mantenimiento debidamente formado que lleve a cabo el procedimiento de desembalaje e instalación.
- Asegúrese de desconectar el cable de alimentación del equipo antes de instalar el producto.
- Instale el equipo junto a un enchufe. Asegúrese de conectar el cable de alimentación de forma segura para poder desconectarlo fácilmente y no tropezar con él.
- Las ilustraciones pueden variar dependiendo del modelo de equipo.
- Asegúrese de limpiar la superficie adherente del equipo antes de instalar un sello o pieza.
- Asegurarse de que el cristal de originales se encuentre plana cuando se instala el equipo.
- No toque los contactos del cartucho de tóner.

警告和注意事项

- 開箱和裝機工作應由有資質的技術服務人員來完成。
- 在安裝和設置產品之前，務必拔掉設備的電源線。
- 將設備安裝在電源插座旁邊。務必安全布放電源線，確保其便于拔下並且不會絆倒人。
- 圖示隨機型而異。
- 在粘貼封簽或連接部件之前，務必清潔設備上的粘貼表面。
- 安裝設備時，請務必確保原稿玻璃保持水平。
- 請勿觸摸墨粉盒上的触点。

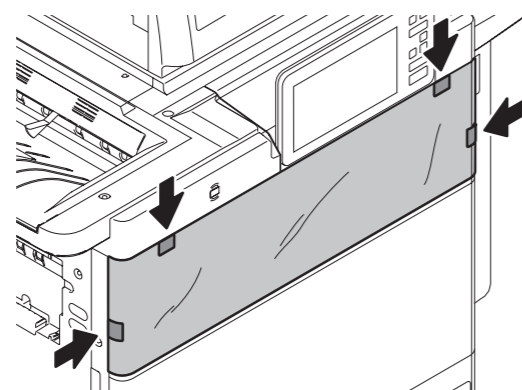

- Do not remove the orange tapes and the protection sheet of the cover during the unpacking. Remove them just before the user starts to use the equipment.
- 開梱中は、オレンジ色のテープと保護シートをはがさないようにしてください。お客様が使用する直前に、カバーの保護シートを取り外してください。
- N'enlevez pas le ruban adhésif orange et le film de protection du capot lors du déballage. Retirez-les juste avant de vous en servir.
- Entfernen Sie das orange Klebeband und die Schutzfolie noch nicht beim Auspacken des Systems. Entfernen Sie dies erst kurz vor der Benutzung des Systems.
- No quite las cintas de color naranja ni la hoja de protección de la cubierta durante el desembalaje. Quítelas justo antes de que el usuario empiece a usar el equipo.
- 開箱時，請勿拆下橙色膠帶和蓋板保護紙。請在用戶準備開始使用設備之前才拆下它們。

Accessories / 付属品 / Accessoires / Zubehör / Accesorios / 附件

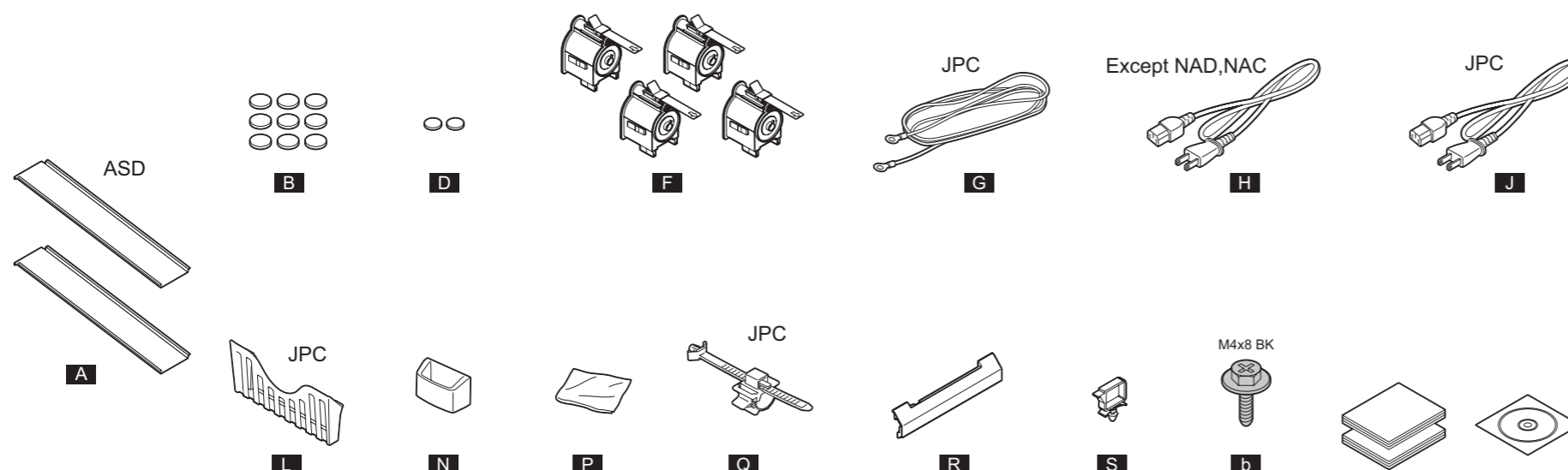

The following accessories are included in the packing materials and drawer of the equipment.

付属品は本体梱包材およびカセットの中に入っています。

Les accessoires suivants font partie du matériel d'emballage et dans le tiroir de l'équipement.

Das folgende Zubehör liegt den Verpackungsmaterialien und dem Geräteschubfach bei.

Los accesorios siguientes se incluyen en los materiales de embalaje y en el cajón del equipo.

附件放在包裝箱或紙盒里。

<p>1 TAKE OUT SORTIR SACAR 取出す HERAUSNEHMEN 取出</p>	<p>2 OPEN OUVRIR ABRIR 開ける ÖFFNEN 打开</p>	<p>3 TAKE OUT SORTIR SACAR 取出す HERAUSNEHMEN 取出</p>	<p>4 REMOVE ENLEVER QUITAR 取外す ENTFERNEN 抽出</p>	<p>5 REMOVE ENLEVER QUITAR 取外す ENTFERNEN 抽出</p>	<p>6 INSTALL INSTALLER INSTALAR 取付ける EINSETZEN 装上</p>
<p>7 UNLOAD DESCENDRE DESCARGAR 降ろす ABLADEN 放下</p>	<p>8 OPEN OUVRIR ABRIR 開ける ÖFFNEN 打开</p>	<p>9 REMOVE ENLEVER QUITAR 取外す ENTFERNEN 抽出</p>	<p>10 INSTALL INSTALLER INSTALAR 取付ける EINSETZEN 装上</p>	<p>11 INSTALL INSTALLER INSTALAR 取付ける EINSETZEN 装上</p>	<p>12 CLOSE FERMER CERRAR 閉める SCHLIESSEN 合上</p>
<p>13 TAKE OUT SORTIR SACAR 取出す HERAUSNEHMEN 取出</p>	<p>14 TAKE OUT SORTIR SACAR 取出す HERAUSNEHMEN 取出</p> <p>NAC, MJC, JPC</p>	<p>14 TAKE OUT SORTIR SACAR 取出す HERAUSNEHMEN 取出</p> <p>Except NAC, MJC, JPC</p>	<p>15 OPEN OUVRIR ABRIR 開ける ÖFFNEN 打开</p>	<p>16 LOOSEN DESSERRER AFLOJAR ゆるめる LOCKERN 松开</p>	<p>17 REMOVE ENLEVER QUITAR 取外す ENTFERNEN 抽出</p>
<p>18 CLOSE FERMER CERRAR 閉める SCHLIESSEN 合上</p>	<p>19 OPEN OUVRIR ABRIR 開ける ÖFFNEN 打开</p>	<p>20 INSTALL INSTALLER INSTALAR 取付ける EINSETZEN 装上</p>	<p>21 CLOSE FERMER CERRAR 閉める SCHLIESSEN 合上</p>	<p>22 REMOVE ENLEVER QUITAR 取外す ENTFERNEN 抽出</p>	<p>23 OPEN OUVRIR ABRIR 開ける ÖFFNEN 打开</p>
<p>24 REMOVE ENLEVER QUITAR 取外す ENTFERNEN 抽出</p>	<p>25 CLOSE FERMER CERRAR 閉める SCHLIESSEN 合上</p>	<p>26 UNLOCK OUVRIR DESTRABAR 解除する ENTSICHERN 解除</p>	<p>27 UNLOCK OUVRIR DESTRABAR 解除する ENTSICHERN 解除</p>	<p>28 UNLOCK OUVRIR DESTRABAR 解除する ENTSICHERN 解除</p>	<p>29 UNLOCK OUVRIR DESTRABAR 解除する ENTSICHERN 解除</p>

30 PULL OUT TIRER TIRAR
引出す HERAUSZIEHEN 拉出

31 CLOSE FERMER CERRAR
閉める SCHLIESSEN 合上

32 REMOVE ENLEVER QUITAR
取外す ENTFERNEN 抽出

33 NOTE NOTE NOTA
注意 HINWEIS 注意

REMOVE ENLEVER QUITAR
取外す ENTFERNEN 抽出

34 REMOVE ENLEVER QUITAR
取外す ENTFERNEN 抽出

35 NOTE NOTE NOTA
注意 HINWEIS 注意

NOTE NOTE NOTA
注意 HINWEIS 注意

CLOSE FERMER CERRAR
閉める SCHLIESSEN 合上

36 LOCK FERMER TRABAR
ロックする SICHERN 固定

37 LOCK FERMER TRABAR
ロックする SICHERN 固定

38 LOCK FERMER TRABAR
ロックする SICHERN 固定

39 LOCK FERMER TRABAR
ロックする SICHERN 固定

40 NOTE NOTE NOTA
注意 HINWEIS 注意

ARD, AUD, ASD, CND, JPC

- Only if customers want to use the damp heater, perform steps 41 to 43.
- お客様がダンプヒータのご使用を希望される場合のみ、ステップ41~43を実施する。
- Seulement si les clients désirent utiliser l'appareil de chauffage antihumidité, effectuer les pas 41 à 43.

40 NOTE NOTE NOTA
注意 HINWEIS 注意

ARD, AUD, ASD, CND, JPC

- Die Schritte 41 bis 43 sind durchzuführen, nur wenn die Kunden das Gegenfeuchtigkeitstheizergerät betätigen wollen.
- Efectuar los pasos 41 hasta 43 solamente si los clientes desean utilizar el calentador contra la humedad.
- 请在客户想要使用防潮加热器的情况下，执行步骤41到43。

41 REMOVE ENLEVER QUITAR
取外す ENTFERNEN 抽出

42 TURN ON METTRE EN ROUTE ENCENDER
オンにする EINSCHALTEN 开启电源

43 INSTALL INSTALLER INSTALAR
取付ける EINSETZEN 装上

44 CONNECT CONNECTER CONECTAR
接続する ANSCHLIESSEN 连接

45 PLUG IN INSERER INSERTAR
接続する EINSTECKEN 连接

46 ADJUST REGLER AJUSTAR
調整する JUSTIEREN 调整

- See step 46-1.
- ステップ46-1をご覧ください。
- Se référer au pas 46-1.
- Siehe Schritt 46-1.
- Referirse al paso 46-1.
- 请参考另纸说明46-1。

47 UNPLUG DEBRANCHER DESENCHUFAR
抜く HERAUSZIEHEN 拔下

48 UNLOCK OUVRIER DESTRABAR
解除する ENTSICHERN 解除

49 UNLOCK OUVRIER DESTRABAR
解除する ENTSICHERN 解除

50 UNLOCK OUVRIER DESTRABAR
解除する ENTSICHERN 解除

51 PULL OUT TIRER TIRAR
引出す HERAUSZIEHEN 拉出

52 INSTALL INSTALLER INSTALAR
取付ける EINSETZEN 装上

53 NOTE NOTE NOTA
注意 HINWEIS 注意

INSTALL INSTALLER INSTALAR
取付ける EINSETZEN 装上

54 NOTE NOTE NOTA
注意 HINWEIS 注意

<p>NOTE 注意</p> <p>NOTE HINWEIS</p> <p>NOTA 注意</p>	<p>CLOSE 閉める</p> <p>FERMER SCHLIESSEN</p> <p>CERRAR 合上</p>	<p>55 LOCK ロックする</p> <p>FERMER SICHERN</p> <p>TRABAR 固定</p>	<p>56 LOCK ロックする</p> <p>FERMER SICHERN</p> <p>TRABAR 固定</p>	<p>57 LOCK ロックする</p> <p>FERMER SICHERN</p> <p>TRABAR 固定</p>	<p>58 LOCK ロックする</p> <p>FERMER SICHERN</p> <p>TRABAR 固定</p>
<p>59 LOCK ロックする</p> <p>FERMER SICHERN</p> <p>TRABAR 固定</p>	<p>60 OPEN 開ける</p> <p>OUVRIR ÖFFNEN</p> <p>ABRIR 打开</p>	<p>61 INSTALL 取付ける</p> <p>INSTALLER EINSETZEN</p> <p>INSTALAR 装上</p>	<p>62 SCREW 締める</p> <p>VISSER SCHRAUBEN</p> <p>ATORNILLAR 对螺丝</p>	<p>63 CLOSE 閉める</p> <p>FERMER SCHLIESSEN</p> <p>CERRAR 合上</p>	<p>64 OPEN 開ける</p> <p>OUVRIR ÖFFNEN</p> <p>ABRIR 打开</p>
<p>65 NOTE 注意</p> <p>NOTE HINWEIS</p> <p>NOTA 注意</p> <ul style="list-style-type: none"> After removing the pieces of tape, check that the EPU shutter is open. テープを取外した後、EPUのシャッターが開いていることを確認してください。 Après avoir enlevé l'adhésif, vérifiez que le volet de l'EPU est ouverte. Nachdem das Klebeband entfernt ist, prüfen, dass der Verschluss der EPU offen ist. Después de quitar el adhesivo, asegurarse de que el cierre de la EPU está abierta. 取下胶带后，请确认成像组件（EPU）墨粉供应快门是否打开。 	<p>REMOVE 取外す</p> <p>ENLEVER ENTFERNEN</p> <p>QUITAR 抽出</p>	<p>66 REMOVE 取外す</p> <p>ENLEVER ENTFERNEN</p> <p>QUITAR 抽出</p>	<p>67 SHAKE 振る</p> <p>AGITER SCHÜTTELN</p> <p>SACUDIR 摇晃</p> <p>Y,M,C</p>	<p>SHAKE 振る</p> <p>AGITER SCHÜTTELN</p> <p>SACUDIR 摇晃</p> <p>K</p>	<p>68 REMOVE 取外す</p> <p>ENLEVER ENTFERNEN</p> <p>QUITAR 抽出</p> <p>Y,M,C</p> <p>K</p>
<p>69 INSTALL 取付ける</p> <p>INSTALLER EINSETZEN</p> <p>INSTALAR 装上</p>	<p>70 CLOSE 閉める</p> <p>FERMER SCHLIESSEN</p> <p>CERRAR 合上</p>	<p>71 PLACE 入れる</p> <p>PLACER EINLEGEN</p> <p>COLOCAR 放入</p> <p>A4/LT</p>	<p>72 ADJUST 調整する</p> <p>REGLER JUSTIEREN</p> <p>AJUSTAR 調整</p>	<p>73 CHECK 確認する</p> <p>VERIFIER PRÜFEN</p> <p>VERIFICAR 検査</p>	<p>74 INSTALL 取付ける</p> <p>INSTALLER EINSETZEN</p> <p>INSTALAR 装上</p>
<p>75 INSTALL 取付ける</p> <p>INSTALLER EINSETZEN</p> <p>INSTALAR 装上</p>	<p>76 ATTACH 貼付ける</p> <p>COLLER KLEBEN</p> <p>PEGAR 贴上</p>	<p>77 PLUG IN 接続する</p> <p>INSERER EINSTECKEN</p> <p>INSERTAR 连接</p>	<p>78 ADJUST 調整する</p> <p>REGLER JUSTIEREN</p> <p>AJUSTAR 調整</p> <ul style="list-style-type: none"> See step 78-1. ステップ78-1をご覧ください。 Se référer au pas 78-1. Siehe Schritt 78-1. Referirse al paso 78-1. 请参考另纸说明78-1。 	<p>79 NOTE 注意</p> <p>NOTE HINWEIS</p> <p>NOTA 注意</p> <p>e-STUDIO7506AC JPC</p> <ul style="list-style-type: none"> See steps 80 to 87. ステップ80～87をご覧ください。 Se référer aux pas 80 à 87. Siehe Schritte 80 bis 87. Referirse a los pasos 80 hasta 87. 请参考步骤80到87。 	<p>80 UNPLUG 抜く</p> <p>DEBRANCHER HERAUSZIEHEN</p> <p>DESENCHUFAR 拔下</p>

81 NOTE 注意 NOTE HINWEIS NOTA 注意

JPC

10mm

82 SLIDE 寄せる FAIREGLISSER HACER DESLIZAR GLEITENLASSEN 滑动

JPC

82 INSTALL 取付ける INSTALLER EINSETZEN INSTALAR 装上

JPC

83 PLUG IN 接続する INSERER EINSTECKEN INSERTAR 连接

JPC

84 INSTALL 取付ける INSTALLER EINSETZEN INSTALAR 装上

JPC

85 NOTE 注意 NOTE HINWEIS NOTA 注意

JPC

86 HOOK 引掛ける ACCROCHER ANHAKEN ENGANCHAR 挂上

JPC

86 SLIDE 寄せる FAIREGLISSER HACER DESLIZAR GLEITENLASSEN 滑动

JPC

87 PULL OUT 引出す TIRER HERAUSZIEHEN TIRAR 拉出

JPC

88 END 終了 FIN ENDE FIN 结束

46.1 ADJUST	46.1 調整する	46.1 REGLER	46.1 JUSTIEREN	46.1 AJUSTAR	46.1 調整																																																																								
<p>Never turn the power OFF with the main power switch until the adjustment from step 78-1 and step 46-1 is completed according to the procedures in the Unpacking & Installation Instructions.</p> <p>Automatic Developer Supply</p> <ol style="list-style-type: none"> Turn the power ON with the main power switch. (Fig .1) Enter the service password and then press [OK]. When the following message appears on the ADJUSTMENT screen, press [OK]. "Start easy setup. Press [OK]." When the following message appears on the ADJUSTMENT screen, press [Yes]. "Has developer in the developer unit run out?" Install the developer cartridges. (Fig .2, Fig .3, Fig .4) The following message appears. Check that the developer cartridges are installed properly, and then press [Yes]. "Have the YMCK developer cartridges been installed?" The equipment starts supplying the developer automatically and the message "Wait" appears. Automatic developer supply is completed after a short while. Then initial adjustment of auto-toner starts. The current voltage (V) automatically changes, gradually approaching the reference one for the adjustment. <table border="1" data-bbox="121 1003 498 1077"> <tr><td>Y</td><td>M</td><td>C</td><td>K</td></tr> <tr><td>Y</td><td>M</td><td>C</td><td>K</td></tr> <tr><td>Y</td><td>M</td><td>C</td><td>K</td></tr> </table> <ol style="list-style-type: none"> When [OK] appears after a while, press it. "Turn the power off and set the sub-hopper & YMCK toner cartridges." Press the [ON/OFF] button, and then [Shutdown]. Remove the developer cartridges. (Fig .5) Turn the power OFF with the main power switch. (Fig .6) 	Y	M	C	K	Y	M	C	K	Y	M	C	K	<p>本開梱指示書の手順に従い、ステップ 46-1 の手順途中及びステップ 78-1 の手順途中で主電源スイッチをオフにしないでください。</p> <p>現像剤の自動充填</p> <ol style="list-style-type: none"> 主電源スイッチをオンにします。(Fig .1) サービスパスワードを入力してから、[OK] を押します。 「調整」画面で以下が表示されたら、[OK] を押します。 "開梱処理をおこないます 開始する場合は [OK] を押してください。" 「調整」画面で以下が表示されたら、[はい] を押します。 "現像器内の現像剤は空ですか?" 現像剤カートリッジを取り付けます。(Fig .2, Fig .3, Fig .4) 「調整」画面で以下が表示されたら、現像剤が正しく装着されていることを確認し、[はい] を押します。 "4色 (Y,M,C,K) の現像剤カートリッジは装着されていますか?" 機械が現像剤の自動充填を開始し「おまちください」というメッセージが表示されます。しばらくすると現像剤の自動充填が終了し、引き続きオートトナーの初期化調整が開始されます。 電圧値 (V) が自動的に変化して、調整基準電圧値に徐々に近づいていきます。 <table border="1" data-bbox="587 888 964 961"> <tr><td>Y</td><td>M</td><td>C</td><td>K</td></tr> <tr><td>Y</td><td>M</td><td>C</td><td>K</td></tr> <tr><td>Y</td><td>M</td><td>C</td><td>K</td></tr> </table> <ol style="list-style-type: none"> しばらくして、[OK] ボタンが表示されたら押してください。以下が表示されます。 "電源をオフしてサブホッパーと4色のトナーカートリッジをセットしてください" [電源] ボタンを押し、[シャットダウン] を押します。 現像剤カートリッジを取り外します。(Fig .5) 主電源スイッチをオフにします。(Fig .6) 	Y	M	C	K	Y	M	C	K	Y	M	C	K	<p>Ne jamais mettre l'appareil hors tension en utilisant l'interrupteur d'énergie principal jusqu'à ce que le réglage du pas 78-1 et le pas 46-1 est achevé selon les procédures dans les Instructions de Déballage et Installation.</p> <p>Alimentation automatique de révélateur</p> <ol style="list-style-type: none"> Mettre l'appareil sous tension en utilisant l'interrupteur d'énergie principal. (Fig .1) Entrez le mot de passe de Service, puis appuyez sur [OK]. Lorsque le message suivant apparaît sur l'écran ADJUSTMENT, appuyer sur [OK]. "Start easy setup. Press [OK]." Lorsque le message suivant apparaît sur l'écran ADJUSTMENT, appuyer sur [Yes]. "Has developer in the developer unit run out?" Installez les cartouches développeur. (Fig .2, Fig .3, Fig .4) Le message suivant apparaît. Vérifier que toutes les cartouches ont été correctement installées et puis appuyer sur [Yes]. "Have the YMCK developer cartridges been installed?" L'appareil commence à alimenter automatiquement du révélateur et le message "Wait" apparaît. L'alimentation automatique de révélateur est terminée au bout de quelques moments et le réglage initial de toner automatique commencera. <p>La tension actuelle (V) change automatiquement et s'approche peu à peu à celle de référence pour le réglage.</p> <table border="1" data-bbox="1053 1050 1430 1123"> <tr><td>Y</td><td>M</td><td>C</td><td>K</td></tr> <tr><td>Y</td><td>M</td><td>C</td><td>K</td></tr> <tr><td>Y</td><td>M</td><td>C</td><td>K</td></tr> </table> <ol style="list-style-type: none"> Appuyez sur [OK] quand il apparaît après quelques instants. "Turn the power off and set the sub-hopper & YMCK toner cartridges." Appuyez sur la touche [ON/OFF], puis sur [Shutdown]. Retirez les cartouches développeur. (Fig .5) Mettre l'appareil hors tension en utilisant l'interrupteur d'énergie principal. (Fig .6) 	Y	M	C	K	Y	M	C	K	Y	M	C	K	<p>Bis die Schritte 78-1 und 46-1 je nach den Verfahren in den Auspackungs- und Installationsanleitungen durchgeführt sind, ist das Gerät nie bei Verwendung des Hauptstromschalters auszuschalten.</p> <p>Automatische Entwicklerversorgung</p> <ol style="list-style-type: none"> Bei Verwendung des Hauptstromschalters das Gerät einschalten. (Fig .1) Geben Sie das Servicekennwort ein und drücken Sie auf [OK]. Wenn die folgende Anzeige im ADJUSTMENT-Bildschirm erscheint, [OK] drücken. "Start easy setup. Press [OK]." Wenn die folgende Anzeige im ADJUSTMENT-Bildschirm erscheint, [Yes] drücken. "Has developer in the developer unit run out?" Installieren Sie die Entwicklerkartuschen. (Fig .2, Fig .3, Fig .4) Die folgende Anzeige erscheint. Prüfen, dass die Patronen richtig eingestellt sind und dann [Yes] drücken. "Have the YMCK developer cartridges been installed?" Das Gerät beginnt automatisch Entwickler zuzuführen und die Anzeige "Wait" erscheint. Die automatische Tonerversorgung ist nach einer kurzen Zeit zu Ende und danach fängt die automatische Tonerjustierung an. Die aktuelle Spannung (V) verändert sich automatisch und nähert sich nach und nach zur Norm für die Justierung. <table border="1" data-bbox="1519 997 1896 1071"> <tr><td>Y</td><td>M</td><td>C</td><td>K</td></tr> <tr><td>Y</td><td>M</td><td>C</td><td>K</td></tr> <tr><td>Y</td><td>M</td><td>C</td><td>K</td></tr> </table> <ol style="list-style-type: none"> [OK] drücken, wenn es nach etwas Zeit erscheint. "Turn the power off and set the sub-hopper & YMCK toner cartridges." Drücken Sie auf die Taste [ON/OFF], anschließend auf [Shutdown]. Entfernen Sie die Entwicklerkartuschen. (Fig .5) Bei Verwendung des Hauptstromschalters das Gerät ausschalten. (Fig .6) 	Y	M	C	K	Y	M	C	K	Y	M	C	K	<p>Nunca apagar la máquina hasta que se hayan efectuado correctamente el paso 78-1 y el paso 46-1 según los procedimientos en las Instrucciones de Desembalaje e Instalación.</p> <p>Suministro de Revelador Automático</p> <ol style="list-style-type: none"> Encender la máquina mediante el interruptor de energía principal. (Fig .1) Introduzca la contraseña de servicio y, a continuación, pulse [OK]. Al aparecer el mensaje siguiente en la pantalla ADJUSTMENT, presionar [OK]. "Start easy setup. Press [OK]." Al aparecer el mensaje siguiente en la pantalla ADJUSTMENT, presionar [Yes]. "Has developer in the developer unit run out?" Instale los cartuchos de la unidad de revelado. (Fig .2, Fig .3, Fig .4) El mensaje siguiente aparece. Verificar que los cartuchos están correctamente instalados y después presionar [Yes]. "Have the YMCK developer cartridges been installed?" La máquina comenzará automáticamente a suministrar revelador y el mensaje "Wait" aparecerá. El suministro automático de revelador se acaba al cabo de un rato corto y después el ajuste automático de tóner inicial comenzará. El voltaje actual (V) cambia automáticamente, acercándose poco a poco al de referencia para el ajuste. <table border="1" data-bbox="1985 1003 2362 1077"> <tr><td>Y</td><td>M</td><td>C</td><td>K</td></tr> <tr><td>Y</td><td>M</td><td>C</td><td>K</td></tr> <tr><td>Y</td><td>M</td><td>C</td><td>K</td></tr> </table> <ol style="list-style-type: none"> Al aparecer [OK] después de un rato corto, presionarlo. "Turn the power off and set the sub-hopper & YMCK toner cartridges." Pulse el botón [ON/OFF] y, a continuación, [Shutdown]. Quite los cartuchos de la unidad de revelado. (Fig .5) Apagar la máquina mediante el interruptor de energía principal. (Fig .6) 	Y	M	C	K	Y	M	C	K	Y	M	C	K	<p>请根据开箱和安装说明书中的步骤进行调整，在步骤 46-1 和步骤 78-1 的调整过程中，请不要关闭主电源。</p> <p>显影剂自动填充</p> <ol style="list-style-type: none"> 使用主电源开关来打开电源。(Fig .1) 输入服务密码，然后按 [OK]。 按 ADJUSTMENT 屏幕上的 [OK] 键。 "Start easy setup. Press [OK]." 当 ADJUSTMENT 屏幕显示以下信息，请按 [Yes] 键。 "Has developer in the developer unit run out?" 请安装显影墨盒。(Fig .2, Fig .3, Fig .4) 显示以下信息。请检查是否正确安装了显影剂盒，然后按 [Yes] 键。 "Have the YMCK developer cartridges been installed?" 设备开始自动填充显影剂，并显示信息 "Wait"。稍候，显影剂自动填充完成。然后开始初始自动墨粉调整。 当前电压 (V) 自动更改，逐渐达到调整时的基准电压。 <table border="1" data-bbox="2451 800 2828 873"> <tr><td>Y</td><td>M</td><td>C</td><td>K</td></tr> <tr><td>Y</td><td>M</td><td>C</td><td>K</td></tr> <tr><td>Y</td><td>M</td><td>C</td><td>K</td></tr> </table> <ol style="list-style-type: none"> 稍候，出现 [OK] 键，请按该键。 "Turn the power off and set the sub-hopper & YMCK toner cartridges." 按 [ON/OFF] 键，然后按 [Shutdown]。 请取出显影墨盒。(Fig .5) 使用主电源开关来关闭电源。(Fig .6) 	Y	M	C	K	Y	M	C	K	Y	M	C	K
Y	M	C	K																																																																										
Y	M	C	K																																																																										
Y	M	C	K																																																																										
Y	M	C	K																																																																										
Y	M	C	K																																																																										
Y	M	C	K																																																																										
Y	M	C	K																																																																										
Y	M	C	K																																																																										
Y	M	C	K																																																																										
Y	M	C	K																																																																										
Y	M	C	K																																																																										
Y	M	C	K																																																																										
Y	M	C	K																																																																										
Y	M	C	K																																																																										
Y	M	C	K																																																																										
Y	M	C	K																																																																										
Y	M	C	K																																																																										
Y	M	C	K																																																																										

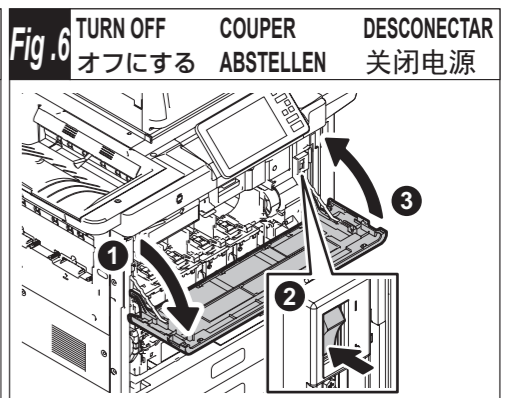
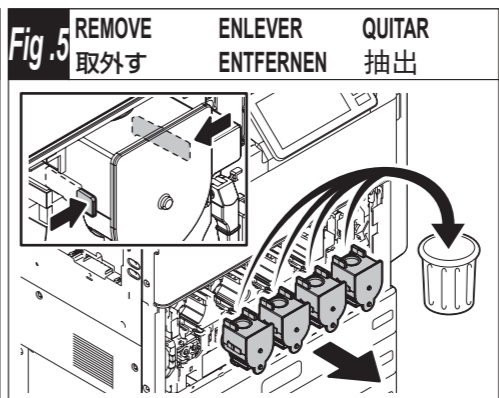
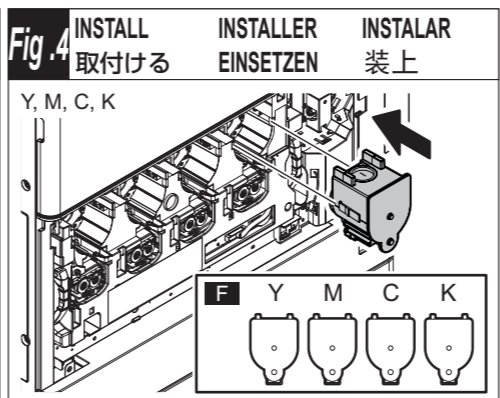
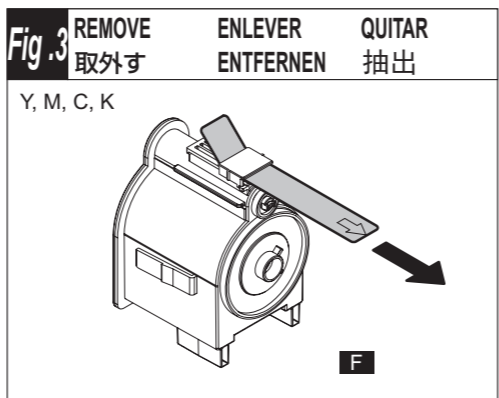
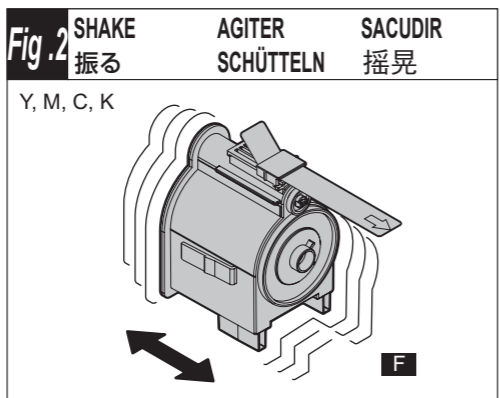
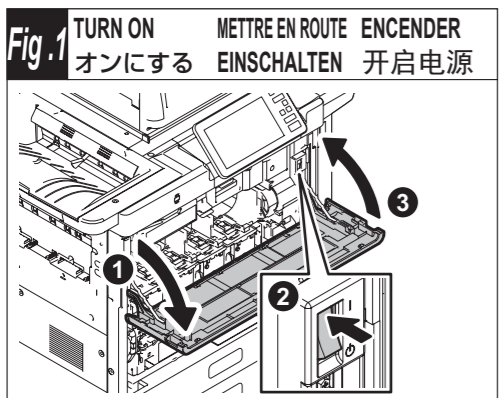

78.1 ADJUST	78.1 調整する	78.1 REGLER	78.1 JUSTIEREN	78.1 AJUSTAR	78.1 調整
<p>Checking of Toner Cartridges</p> <ol style="list-style-type: none"> Turn the power ON with the main power switch. Enter the service password and then press [OK]. The following message appears. Check that the toner cartridges are installed properly, and then press [OK]. "Are all the toner cartridges installed?" <p>Image Quality Control Adjustment</p> <p>This control automatically starts after pressing [OK] in the above step 3.</p> <p>The following message appears during the adjustment. "Wait Initialization of image quality control is underway."</p> <p>Color Registration Control Adjustment</p> <p>This control automatically starts after completing the image quality control.</p> <p>The following message appears during the adjustment. "Wait Forced color registration adjustment is underway."</p>	<p>トナーカートリッジの確認</p> <ol style="list-style-type: none"> 主電源スイッチをオンにします。 サービスパスワードを入力してから、[OK] を押します。 「調整」画面で以下が表示されたら、トナーカートリッジが正しく装着されていることを確認し、[OK] を押します。 "すべてのトナーカートリッジは入っていますか?" <p>画質維持制御調整</p> <p>上記3で [OK] を押した後自動で実行します。調整中は以下が表示されます。 "おまちください 画質維持強制実行中です"</p> <p>位置合わせ調整</p> <p>上記画質維持制御調整が終了した後自動で実行します。調整中は以下が表示されます。 "おまちください 位置合わせ強制実行中です"</p>	<p>Vérification des Cartouches de Toner</p> <ol style="list-style-type: none"> Mettre l'appareil sous tension en utilisant l'interrupteur d'énergie principal. Entrez le mot de passe de Service, puis appuyez sur [OK]. Le message suivant apparaît. Vérifier que toutes les cartouches ont été correctement installées et puis appuyer sur [OK]. "Are all the toner cartridges installed?" <p>Réglage de Contrôle de Qualité d'Image</p> <p>Ce contrôle commence automatiquement après que l'on a appuyé sur [OK] dans le pas 3 ci-dessus. Le message suivant apparaît pendant le réglage. "Wait Initialization of image quality control is underway."</p> <p>Réglage de Contrôle d'Alignement de Couleurs</p> <p>Ce contrôle commence automatiquement après la fin du contrôle de qualité d'image. Le message suivant apparaît pendant le réglage. "Wait Forced color registration adjustment is underway."</p>	<p>Prüfung der Tonerpatronen</p> <ol style="list-style-type: none"> Bei Verwendung des Hauptstromschalters das Gerät einschalten. Geben Sie das Servicekennwort ein und drücken Sie auf [OK]. Die folgende Anzeige erscheint. Prüfen, dass die Patronen richtig eingestellt sind und dann [OK] drücken. "Are all the toner cartridges installed?" <p>Justierung der Bildqualitätskontrolle</p> <p>Nachdem [OK] im oberen Schritt gedrückt wird, fängt diese Kontrolle automatisch an.</p> <p>Während der Justierung erscheint die folgende Anzeige. "Wait Initialization of image quality control is underway."</p> <p>Justierung der Kontrolle der Farbausrichtung</p> <p>Nachdem die Bildqualitätskontrolle erledigt ist, fängt diese Kontrolle automatisch an.</p> <p>Während der Justierung erscheint die folgende Anzeige. "Wait Forced color registration adjustment is underway."</p>	<p>Verificación de los Cartuchos de Tóner</p> <ol style="list-style-type: none"> Encender la máquina mediante el interruptor de energía principal. Introduzca la contraseña de servicio y, a continuación, pulse [OK]. El mensaje siguiente aparece. Verificar que los cartuchos están correctamente instalados y después presionar [OK]. "Are all the toner cartridges installed?" <p>Ajuste de Control de Calidad de Imagen</p> <p>Después de presionarse [OK] en el paso 3 más arriba, el control comienza automáticamente. El mensaje siguiente aparece durante el ajuste. "Wait Initialization of image quality control is underway."</p> <p>Ajuste de Control de Alineación de Color</p> <p>Este control comienza automáticamente después del fin del control de calidad de imagen. Durante el ajuste, el mensaje siguiente aparece. "Wait Forced color registration adjustment is underway."</p>	<p>墨粉盒检查</p> <ol style="list-style-type: none"> 使用主电源开关来打开电源。 输入服务密码，然后按 [OK]。 显示以下信息。请检查是否正确安装了墨粉盒，然后按 [OK] 键。 "Are all the toner cartridges installed?" <p>图像质量控制调整</p> <p>在上述步骤3中按下 [OK] 键后，该控制调整自动开始。</p> <p>在调整过程中，显示以下信息。 "Wait Initialization of image quality control is underway."</p> <p>色彩定位控制调整</p> <p>图像质量控制完成后，该控制调整自动开始。</p> <p>在调整过程中，显示以下信息。 "Wait Forced color registration adjustment is underway."</p>
<p>Automatic Gamma Adjustment for Copying</p> <ol style="list-style-type: none"> When the following message appears on the ADJUSTMENT screen, press [OK]. (Be sure first to set A4 or LT paper in the drawer.) "Execute copy gamma adjustment. Set A4/LT paper in the upper drawer and press [OK]." The ADJUSTMENT screen reappears, and the test chart for the adjustment is output (Fig.7). Set the output test chart face down on the glass with the 2 solid black rectangles on the left. Be sure to set the original chart aligned to the top left corner (Fig.8). When [OK] is pressed, the automatic gamma adjustment is started. The scanner automatically reads the original and carries out the calibration of the gradation. Note: If the adjustment fails in 4, the following message appears. The original may have deviated from an appropriate setting position. Reset the original, and then press [OK]. "ERROR Press [OK] to perform the adjustment again or [Cancel] to finish it." <p>(Continued)</p>	<p>ガンマ自動調整 コピー用</p> <ol style="list-style-type: none"> 「調整」画面で以下が表示されたら、[OK] ボタンを押します。 (A4 または LT サイズ紙がない場合は、カセットに補充します) "コピーガンマ自動調整を行います 上段カセットに A4/LT の用紙をセットして、[OK] を押してください。" 「調整」画面に変わり、調整用のテストチャートが出力されます。(Fig.7) 出力されたテストチャートの印字面を下にして、黒い長方形 (2 個) が左側になるようにガラス面にセットします。チャート原稿は必ず左奥のコーナーに突き当てるようにセットします。(Fig.8) [OK] を押すと、ガンマ自動調整を行います。 スキャナが自動的に原稿を読み取り、階調補正を実行します。 注意: 4 で調整が失敗した場合は、以下が表示されます。原稿の位置がずれた可能性があるため、もう一度正しく原稿をセットした後、[OK] を押します。 "エラー 調整をやりなおす場合は [OK] を、終了する場合は [Cancel] を押してください。" <p>(続く)</p>	<p>Réglage Automatique Gamma pour le Mode de Copie</p> <ol style="list-style-type: none"> Lorsque le message suivant apparaît sur l'écran ADJUSTMENT, appuyer sur [OK]. (S'il n'y a pas de papier du format A4 dans aucune cassette, en mettre.) "Execute copy gamma adjustment. Set A4/LT paper in the upper drawer and press [OK]." L'écran ADJUSTMENT apparaît de nouveau et le tableau d'essai pour le réglage sortira (Fig.7). Poser le tableau face vers le bas sur le vitre de manière que les deux rectangles noirs solides puissent être placés à gauche. Le tableau doit être aligné sur le coin supérieur à gauche (Fig.8). Lorsque l'on appuie sur [OK], le réglage automatique gamma commence. Le scanner lit automatiquement l'original et effectue le calibrage de gradation. Note: Si le réglage dans 4 n'a pas été correctement effectué, le message suivant apparaît. Il est possible que l'original ne se trouve pas dans la position appropriée. Remettre l'original en place, et puis appuyer sur [OK]. "ERROR Press [OK] to perform the adjustment again or [Cancel] to finish it." <p>(Continué)</p>	<p>Automatische Gamma-Justierung für Kopierbetriebsart</p> <ol style="list-style-type: none"> Wenn die folgende Anzeige im ADJUSTMENT-Bildschirm erscheint, [OK] drücken. (Papier einlegen, falls in keiner der Kassetten DIN A4-Papier vorhanden ist.) "Execute copy gamma adjustment. Set A4/LT paper in the upper drawer and press [OK]." Der Bildschirm ADJUSTMENT erscheint nochmals und hiernach wird das Testblatt für die Justierung herausgegeben (Fig.7). Das Testblatt nach unten weisend auf die Glasplatte auflegen. Es muss so liegen, dass sich die 2 Tiefschwarz-Rechtecken an der linken Seite befinden. Das Blatt muss mit der oberen linken Ecke ausgerichtet werden (Fig.8). Wenn [OK] gedrückt ist, wird die automatische Gamma-Justierung angefangen. Der Scanner ließt automatisch das Original und die Gradationskalibrierung wird durchgeführt. Hinweis: Falls bei der Einstellung in 4 ein Fehler eintritt, erscheint die folgende Anzeige. Möglicherweise ist das aufgelegte Original auf der Glasplatte verrutscht. Das Original noch einmal neu auflegen und [OK] drücken. "ERROR Press [OK] to perform the adjustment again or [Cancel] to finish it." <p>(Fortsetzung)</p>	<p>Ajuste Automático Gama para el Modo de Copiado</p> <ol style="list-style-type: none"> Al aparecer el mensaje siguiente en la pantalla ADJUSTMENT, presionar [OK]. (Si no hay papel del tamaño A4 en ninguna de las cassettes, es necesario ponerlo.) "Execute copy gamma adjustment. Set A4/LT paper in the upper drawer and press [OK]." La pantalla ADJUSTMENT vuelve a aparecer, y la gráfica de prueba saldrá (Fig.7). Colocar la gráfica, cara hacia abajo, en el cristal de forma que los dos rectángulos negros sólidos se puedan poner al lado izquierdo. La gráfica debe alinearse con el rincón superior de la izquierda (Fig.8). Al presionarse [OK], el ajuste automático gama comienza. El escáner lee automáticamente el original y efectúa la calibración de gradación. Nota: Si el ajuste no se ha ejecutado correctamente en 4, aparece el mensaje siguiente. Es posible que el original no se haya colocado apropiadamente. Volver a colocar el original, y pues presionar [OK]. "ERROR Press [OK] to perform the adjustment again or [Cancel] to finish it." <p>(Continúa)</p>	<p>复印自动伽马调整</p> <ol style="list-style-type: none"> 当 ADJUSTMENT 屏幕中显示以下信息时，请按 [OK] 键。(请务必首先在纸盒中放置 A4 或 LT 纸张。) "Execute copy gamma adjustment. Set A4/LT paper in the upper drawer and press [OK]." 再次显示 ADJUSTMENT 屏幕，输出调整用的测试图案 (Fig. 7)。 将测试图案面朝下放置在稿台玻璃上，2 个黑色矩形位于左侧。务必将测试图案对准左上角 (Fig. 8)。 按下 [OK] 键，开始自动伽马调整。扫描器会自动读取原稿，进行灰度校准。 注意: 如果步骤 4 调整未完成，将显示以下信息。原稿可能偏离了适当的设置位置。重新放置原稿，然后按 [OK] 键。 "ERROR Press [OK] to perform the adjustment again or [Cancel] to finish it." <p>(继续)</p>

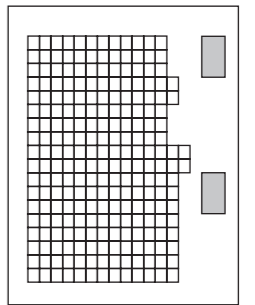

Fig. 7

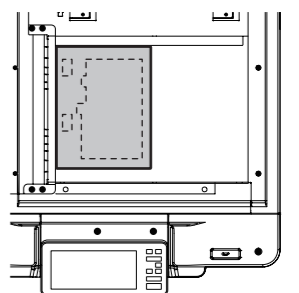

Fig. 8

78.1 ADJUST	78.1 調整する	78.1 REGLER	78.1 JUSTIEREN	78.1 AJUSTAR	78.1 調整
<p>Automatic Gamma Adjustment for Printing 600 dpi</p> <p>1. Perform the adjustment according to the above procedures 1 to 4 for copying. (Fig .9, Fig .10)</p> <p>The following message appears.</p> <p>"Execute 600dpi print gamma adjustment.</p> <p>Set A4/LT paper in the upper drawer and press [OK]."</p>	<p>ガンマ自動調整 プリンタ用 600dpi</p> <p>1. 上記「ガンマ自動調整 コピー用」の1～4と同じ手順を行い、調整します。(Fig .9, Fig .10)</p> <p>1. で表示するメッセージは以下のようになります。</p> <p>"プリンタガンマ自動調整 600dpi を行います</p> <p>上段カセットに A4/LT の用紙をセットして、[OK] を押してください。"</p>	<p>Réglage Automatique Gamma pour l'Impression de 600dpi</p> <p>1. Effectuer le réglage selon les procédures ci-dessus 1 à 4 pour le mode de copie. (Fig .9, Fig .10)</p> <p>Le message suivant apparaît.</p> <p>"Execute 600dpi print gamma adjustment.</p> <p>Set A4/LT paper in the upper drawer and press [OK]."</p>	<p>Automatische Gamma-Justierung für 600dpi-Drucken</p> <p>1. Je nach den oberen Verfahren 1 bis 4 für die Kopierbetriebsart die Justierung durchführen. (Fig .9, Fig .10)</p> <p>Die folgende Anzeige erscheint.</p> <p>"Execute 600dpi print gamma adjustment.</p> <p>Set A4/LT paper in the upper drawer and press [OK]."</p>	<p>Ajuste automático gama para la Impresión de 600dpi</p> <p>1. Efectuar el ajuste según los procedimientos más arriba 1 a 4 para el modo de copiado. (Fig .9, Fig .10)</p> <p>El mensaje siguiente aparece.</p> <p>"Execute 600dpi print gamma adjustment.</p> <p>Set A4/LT paper in the upper drawer and press [OK]."</p>	<p>打印自动伽马调整 600dpi</p> <p>1. 按照上述复印的步骤 1 到 4, 执行调整。(Fig .9, Fig .10)</p> <p>显示以下信息。</p> <p>"Execute 600dpi print gamma adjustment.</p> <p>Set A4/LT paper in the upper drawer and press [OK]."</p>
<p>Automatic Gamma Adjustment for Printing 1200 dpi</p> <p>1. Perform the adjustment according to the above procedures 1 to 4 for copying. (Fig .11, Fig .12)</p> <p>The following message appears.</p> <p>"Execute 1200dpi print gamma adjustment.</p> <p>Set A4/LT paper in the upper drawer and press [OK]."</p> <p>2. When the menu appears, press [Normal].</p> <p>3. When the following message appears, press [Yes].</p> <p>"MFP reboots.</p> <p>Are you sure?"</p>	<p>ガンマ自動調整 プリンタ用 1200dpi</p> <p>1. 上記「ガンマ自動調整 コピー用」の1～4と同じ手順を行い、調整します。(Fig .11, Fig .12)</p> <p>1. で表示するメッセージは以下のようになります。</p> <p>"プリンタガンマ自動調整 1200dpi を行います</p> <p>上段カセットに A4/LT の用紙をセットして、[OK] を押してください。"</p> <p>2. メニューが表示されたら、[通常モード] を押します。</p> <p>3. 以下が表示されたら、[はい] を押します。</p> <p>"MFP を再起動します</p> <p>よろしいですか?"</p>	<p>Réglage Automatique Gamma pour l'Impression de 1200dpi</p> <p>1. Effectuer le réglage selon les procédures ci-dessus 1 à 4 pour le mode de copie. (Fig .11, Fig .12)</p> <p>Le message suivant apparaît.</p> <p>"Execute 1200dpi print gamma adjustment.</p> <p>Set A4/LT paper in the upper drawer and press [OK]."</p> <p>2. Lorsque le menu s'affiche, appuyer sur [Normal].</p> <p>3. Lorsque le message suivant apparaît, appuyer sur [Yes].</p> <p>"MFP reboots.</p> <p>Are you sure?"</p>	<p>Automatische Gamma-Justierung für 1200dpi-Drucken</p> <p>1. Je nach den oberen Verfahren 1 bis 4 für die Kopierbetriebsart die Justierung durchführen. (Fig .11, Fig .12)</p> <p>Die folgende Anzeige erscheint.</p> <p>"Execute 1200dpi print gamma adjustment.</p> <p>Set A4/LT paper in the upper drawer and press [OK]."</p> <p>2. Wenn das Menü angezeigt wird, drücken Sie [Normal].</p> <p>3. Wenn die folgende Anzeige erscheint, [Yes] drücken.</p> <p>"MFP reboots.</p> <p>Are you sure?"</p>	<p>Ajuste Automático Gama para la Impresión de 1200dpi</p> <p>1. Efectuar el ajuste según los procedimientos más arriba 1 a 4 para el modo de copiado. (Fig .11, Fig .12)</p> <p>El mensaje siguiente aparece.</p> <p>"Execute 1200dpi print gamma adjustment.</p> <p>Set A4/LT paper in the upper drawer and press [OK]."</p> <p>2. Cuando aparezca el menú, presione [Normal].</p> <p>3. Al aparecer el mensaje siguiente, presionar [Yes].</p> <p>"MFP reboots.</p> <p>Are you sure?"</p>	<p>打印自动伽马调整 1200dpi</p> <p>1. 按照上述复印的步骤 1 到 4, 执行调整。(Fig .11, Fig .12)</p> <p>显示以下信息。</p> <p>"Execute 1200dpi print gamma adjustment.</p> <p>Set A4/LT paper in the upper drawer and press [OK]."</p> <p>2. 显示菜单时, 请按 [Normal] 键。</p> <p>3. 当显示以下信息时, 请按 [Yes]。</p> <p>"MFP reboots.</p> <p>Are you sure?"</p>
<p>Setting Date and Time</p> <p>1. Press [User Functions].</p> <p>2. Press [Admin], and then [Password].</p> <p>Enter the administrator password [123456] (default).</p> <p>3. Press [General], [Clock] and [Date/Time].</p> <p>4. Enter the values for year, month, date, hour and minute, and then press [OK].</p> <p>5. Press the [ON/OFF] button, and then [Shutdown].</p> <p>6. Turn the main power switch OFF.</p>	<p>日付と時刻合わせ</p> <p>1. [設定 / 登録] を押します。</p> <p>2. [管理者設定] を押し、[パスワード] を押します。</p> <p>管理者パスワード [123456] (初期値) を入力します。</p> <p>3. [機器設定]、[日時]、[日付 / 時刻] を押します。</p> <p>4. 西暦、月、日、時、分の数値を入力し、[OK] を押します。</p> <p>5. [電源] ボタンを押し、[シャットダウン] を押します。</p> <p>6. 主電源スイッチをオフにします。</p>	<p>Réglage de la date et de l'heure</p> <p>1. Appuyez sur [User Functions].</p> <p>2. Appuyez sur [Admin], puis sur [Password].</p> <p>Entrez le mot de passe de l'administrateur [123456] (défaut).</p> <p>3. Appuyez sur [General], [Clock] et [Date/Time].</p> <p>4. Entrez les valeurs pour l'année, le mois, la date, l'heure et les minutes, puis appuyez sur [OK].</p> <p>5. Appuyez sur la touche [ON/OFF], puis sur [Shutdown].</p> <p>6. Eteignez l'alimentation avec le bouton principal d'alimentation.</p>	<p>Datum und Uhrzeit einstellen</p> <p>1. Drücken Sie auf [User Functions].</p> <p>2. Drücken Sie auf [Admin], anschließend auf [Password].</p> <p>Geben Sie das Administrator Kennwort [123456] (Standardeinstellung).</p> <p>3. Drücken Sie auf [General], [Clock] und [Date/Time].</p> <p>4. Geben Sie Jahr, Monat, Tag, Stunde und Minute ein, drücken Sie dann auf [OK].</p> <p>5. Drücken Sie auf die Taste [ON/OFF], anschließend auf [Shutdown].</p> <p>6. Schalten Sie den Hauptschalter aus.</p>	<p>Establecer la fecha y hora</p> <p>1. Pulse [User Functions].</p> <p>2. Pulse [Admin] y, a continuación, [Password].</p> <p>Introduzca la contraseña de administrador [123456] (predeterminada).</p> <p>3. Pulse [General], [Clock] y [Date/Time].</p> <p>4. Introduzca los valores para año, mes, fecha, hora y minuto y, a continuación, pulse [OK].</p> <p>5. Pulse el botón [ON/OFF] y, a continuación, [Shutdown].</p> <p>6. APAGUE la unidad mediante el interruptor de encendido.</p>	<p>设置日期和时间</p> <p>1. 按 [User Functions]。</p> <p>2. 按 [Admin], 然后按 [Password]。</p> <p>输入管理员密码 [123456] (默认密码)。</p> <p>3. 依次按 [General]、[Clock] 和 [Date/Time]。</p> <p>4. 输入年、月、日、时、分的值, 然后按 [OK]。</p> <p>5. 按 [ON/OFF] 键, 然后按 [Shutdown]。</p> <p>6. 关闭主电源开关。</p>

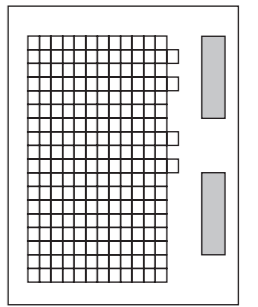

Fig. 9

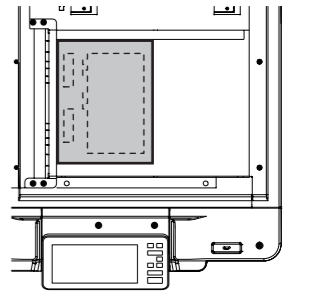

Fig. 10

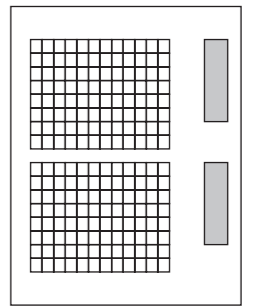

Fig. 11

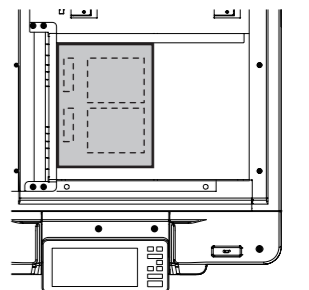

Fig. 12