Instructions for attaching the seals

Instructions pour apposer les sceaux

Instrucciones para conectar las juntas

Anleitung zum Anbringen der Dichtungen

Istruzioni per il fissaggio dei sigilli

密封件安装手册

씰 부착 안내서

貼付手順書

**PARTS SEAL SET SP
(302K994D1*)**

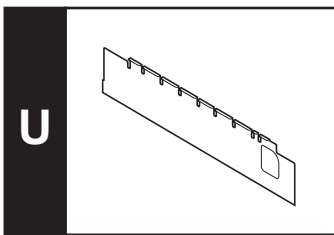
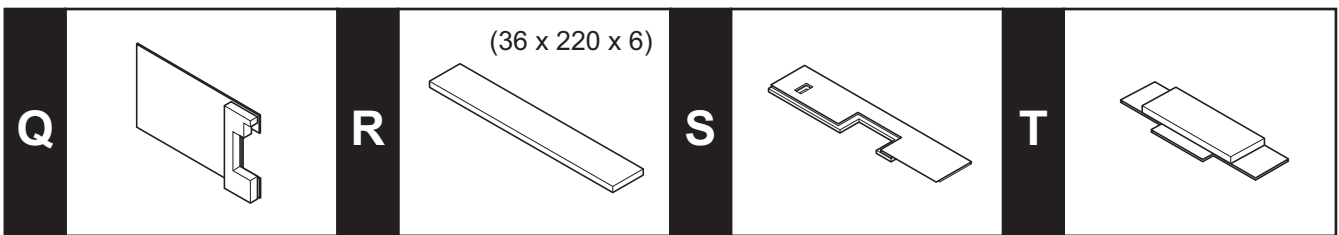
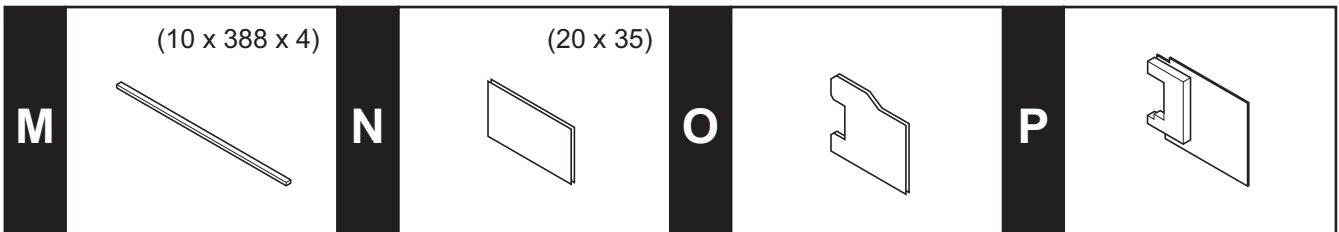
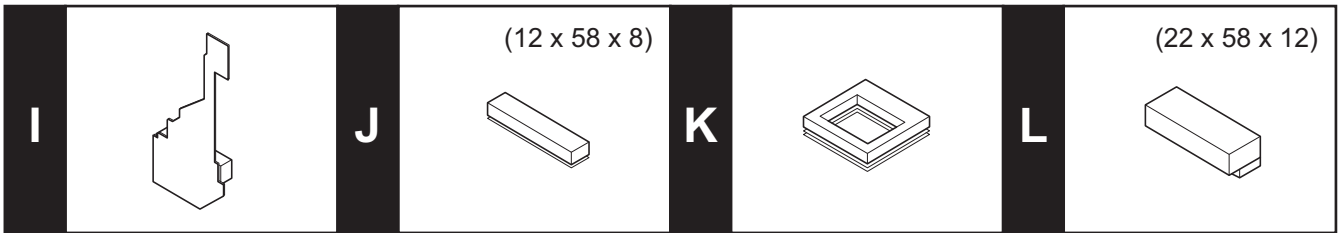
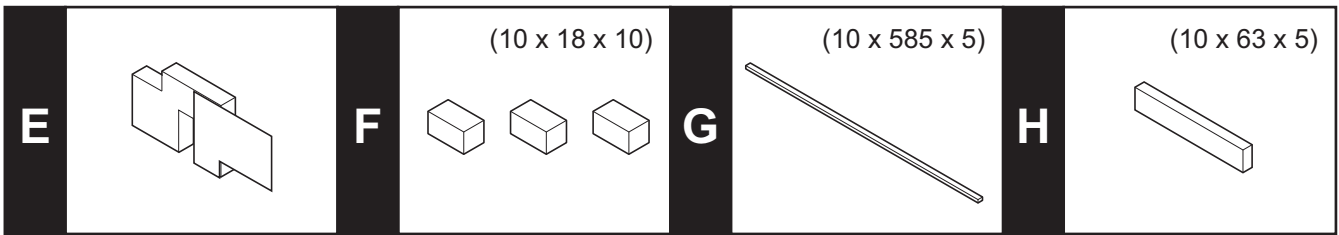
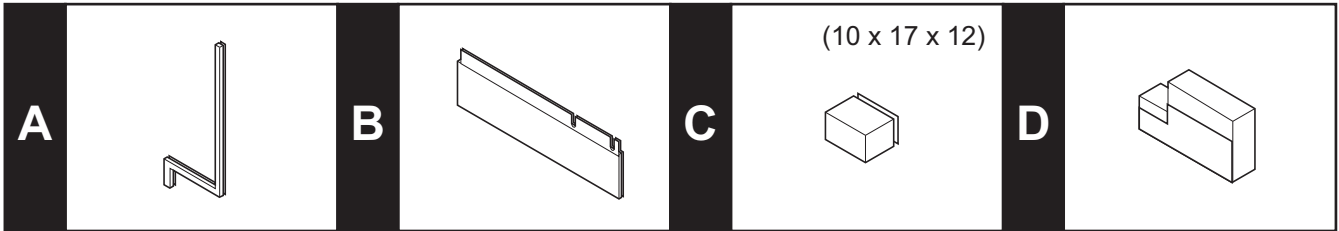

English		G. SEAL(10×585×5mm)	1	P. SEAL	1
Supplied parts		H. SEAL(10×63×5mm)	1	Q. SEAL	1
A. SEAL	1	I. SEAL	1	R. SEAL(36×220×6mm)	1
B. SEAL	1	J. SEAL(12×58×8mm)	1	S. SEAL	1
C. SEAL(10×17×12mm)	1	K. SEAL	1	T. SEAL	1
D. SEAL	1	L. SEAL(22×58×12mm)	1	U. SEAL	1
E. SEAL	1	M. SEAL(10×388×4mm)	1		
F. SEAL(10×18×10mm)	3	N. SEAL(20×35mm)	1		
		O. SEAL	1		

Français		G. SCEAU(10×585×5mm)	1	P. SCEAU	1
Pièces fournies		H. SCEAU(10×63×5mm)	1	Q. SCEAU	1
A. SCEAU	1	I. SCEAU	1	R. SCEAU(36×220×6mm)	1
B. SCEAU	1	J. SCEAU(12×58×8mm)	1	S. SCEAU	1
C. SCEAU(10×17×12mm)	1	K. SCEAU	1	T. SCEAU	1
D. SCEAU	1	L. SCEAU(22×58×12mm)	1	U. SCEAU	1
E. SCEAU	1	M. SCEAU(10×388×4mm)	1		
F. SCEAU(10×18×10mm)	3	N. SCEAU(20×35mm)	1		
		O. SCEAU	1		

Español		G. JUNTA(10×585×5mm)	1	P. JUNTA	1
Partes suministradas		H. JUNTA(10×63×5mm)	1	Q. JUNTA	1
A. JUNTA	1	I. JUNTA	1	R. JUNTA(36×220×6mm)	1
B. JUNTA	1	J. JUNTA(12×58×8mm)	1	S. JUNTA	1
C. JUNTA(10×17×12mm)	1	K. JUNTA	1	T. JUNTA	1
D. JUNTA	1	L. JUNTA(22×58×12mm)	1	U. JUNTA	1
E. JUNTA	1	M. JUNTA(10×388×4mm)	1		
F. JUNTA(10×18×10mm)	3	N. JUNTA(20×35mm)	1		
		O. JUNTA	1		

Deutsch		G. DICHTUNG(10×585×5mm)	1	P. DICHTUNG	1
Enthaltene Teile		H. DICHTUNG(10×63×5mm)	1	Q. DICHTUNG	1
A. DICHTUNG	1	I. DICHTUNG	1	R. DICHTUNG(36×220×6mm)	1
B. DICHTUNG	1	J. DICHTUNG(12×58×8mm)	1	S. DICHTUNG	1
C. DICHTUNG(10×17×12mm)	1	K. DICHTUNG	1	T. DICHTUNG	1
D. DICHTUNG	1	L. DICHTUNG(22×58×12mm)	1	U. DICHTUNG	1
E. DICHTUNG	1	M. DICHTUNG(10×388×4mm)	1		
F. DICHTUNG(10×18×10mm)	3	N. DICHTUNG(20×35mm)	1		
		O. DICHTUNG	1		

Italiano		G. SIGILLO(10×585×5mm)	1	P. SIGILLO	1
Parti fornite		H. SIGILLO(10×63×5mm)	1	Q. SIGILLO	1
A. SIGILLO	1	I. SIGILLO	1	R. SIGILLO(36×220×6mm)	1
B. SIGILLO	1	J. SIGILLO(12×58×8mm)	1	S. SIGILLO	1
C. SIGILLO(10×17×12mm)	1	K. SIGILLO	1	T. SIGILLO	1
D. SIGILLO	1	L. SIGILLO(22×58×12mm)	1	U. SIGILLO	1
E. SIGILLO	1	M. SIGILLO(10×388×4mm)	1		
F. SIGILLO(10×18×10mm)	3	N. SIGILLO(20×35mm)	1		
		O. SIGILLO	1		

简体中文		G. 密封件 (10×585×5mm)	1	O. 密封件	1
附属品		H. 密封件 (10×63×5mm)	1	P. 密封件	1
A. 密封件	1	I. 密封件	1	Q. 密封件	1
B. 密封件	1	J. 密封件 (12×58×8mm)	1	R. 密封件 (36×220×6mm)	1
C. 密封件 (10×17×12mm)	1	K. 密封件	1	S. 密封件	1
D. 密封件	1	L. 密封件 (22×58×12mm)	1	T. 密封件	1
E. 密封件	1	M. 密封件 (10×388×4mm)	1	U. 密封件	1
F. 密封件 (10×18×10mm)	3	N. 密封件 (20×35mm)	1		

한국어		G. 씰 (10×585×5mm)	1	O. 씰	1
동봉품		H. 씰 (10×63×5mm)	1	P. 씰	1
A. 씰	1	I. 씰	1	Q. 씰	1
B. 씰	1	J. 씰 (12×58×8mm)	1	R. 씰 (36×220×6mm)	1
C. 씰 (10×17×12mm)	1	K. 씰	1	S. 씰	1
D. 씰	1	L. 씰 (22×58×12mm)	1	T. 씰	1
E. 씰	1	M. 씰 (10×388×4mm)	1	U. 씰	1
F. 씰 (10×18×10mm)	3	N. 씰 (20×35mm)	1		

日本語		G. SEAL (10×585×5mm)	1	P. SEAL	1
同梱品		H. SEAL (10×63×5mm)	1	Q. SEAL	1
A. SEAL	1	I. SEAL	1	R. SEAL (36×220×6mm)	1
B. SEAL	1	J. SEAL (12×58×8mm)	1	S. SEAL	1
C. SEAL (10×17×12mm)	1	K. SEAL	1	T. SEAL	1
D. SEAL	1	L. SEAL (22×58×12mm)	1	U. SEAL	1
E. SEAL	1	M. SEAL (10×388×4mm)	1		
F. SEAL (10×18×10mm)	3	N. SEAL (20×35mm)	1		
		O. SEAL	1		

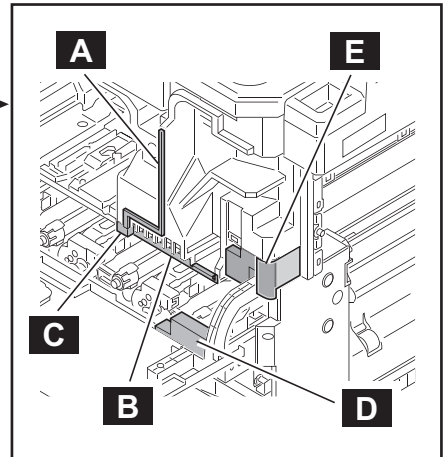
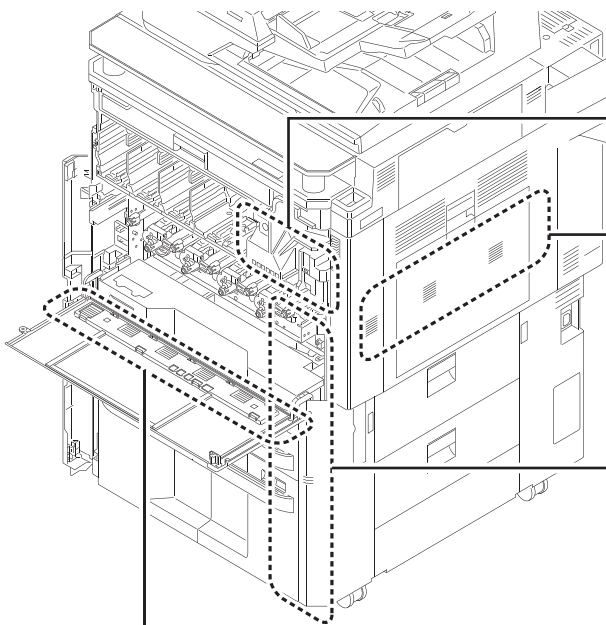

A, B, C (Page 5)

D, E (Page 7)

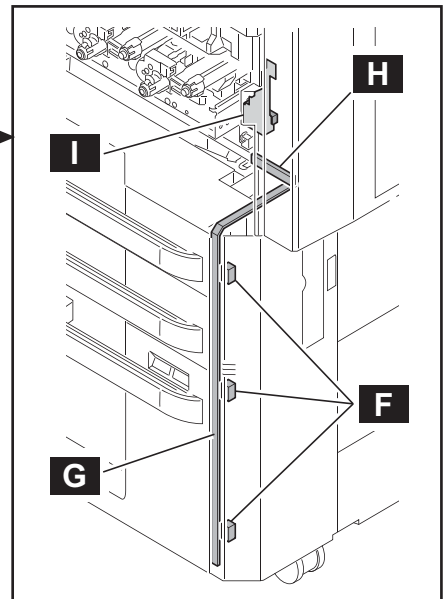

F, G, H (Page 9)

I (Page 11)

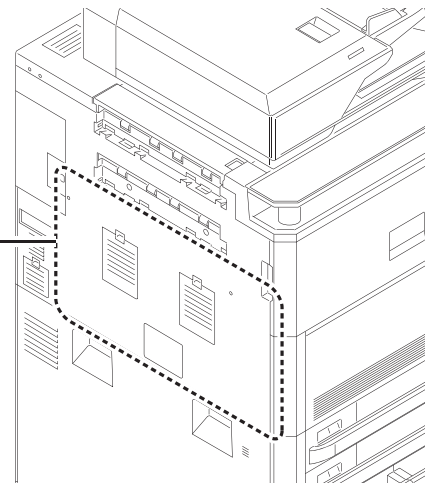
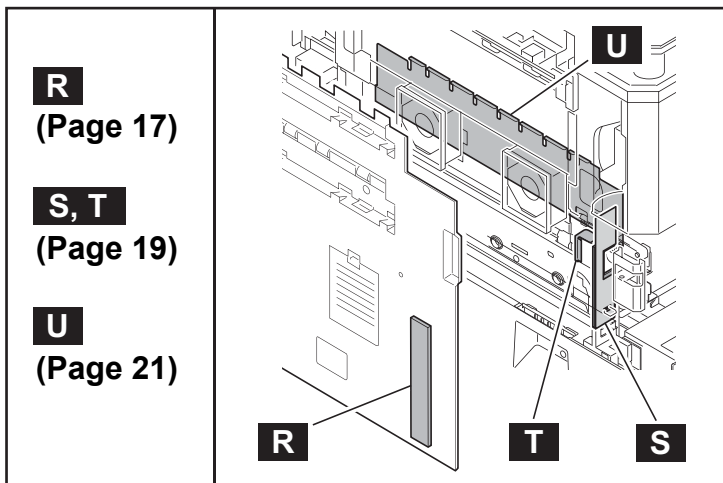
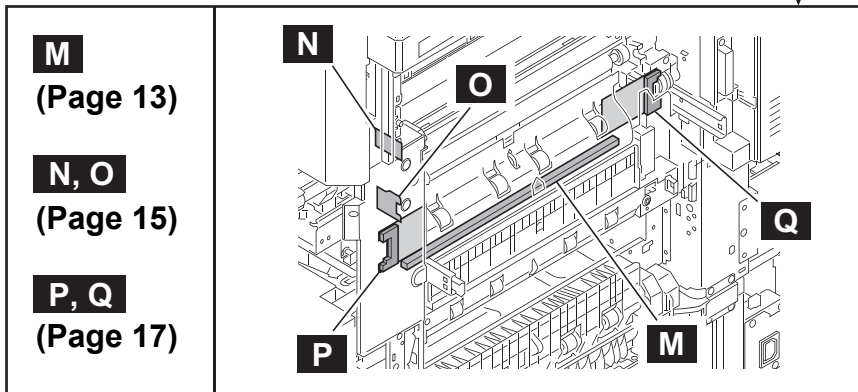
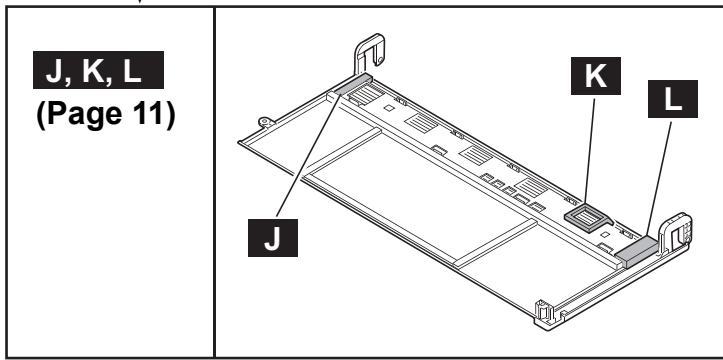

NOTICE

To prevent the floor from being contaminated by the toner which may drop, cover the working area of the floor with a sheet of newspaper, etc. Before attaching the parts, be sure to clean the surface where the parts are attached using alcohol.
After the parts were attached, press the parts down firmly so that parts do not fall off.

REMARQUE

Pour éviter que le sol ne soit contaminé avec le toner pouvant tomber, couvrez la surface de travail au sol avec une feuille de journal, etc. Avant de monter les pièces, assurez-vous de nettoyer la surface de fixation des pièces avec de l'alcool.
Lorsque les pièces sont montées, enfoncez-les fermement afin qu'aucune pièce ne se détache.

AVISO

Para impedir que el suelo se contamine del tóner que puede caer, cubra el área de trabajo del suelo con una hoja de periódico, etc. Antes de conectar las piezas, asegúrese de limpiar con alcohol la superficie de la parte de las piezas que se va a conectar.
Una vez conectadas las piezas, haga presión firmemente sobre ellas para que no se caigan.

ANMERKUNG

Um zu vermeiden, dass der Boden durch herunterfallenden Toner verschmutzt wird, bedecken Sie den Boden mit alten Zeitungen oder ähnlichem.
Bevor Sie die neuen Teile anbringen, reinigen Sie die Oberflächen, an denen die Teile angebracht werden, mit Alkohol.
Nachdem Sie die Teile angebracht haben, drücken Sie die Teile fest an, so dass sich diese nicht abfallen können.

AVVISO

Per evitare che possibili fuoriuscite di toner possano sporcare il pavimento, coprire l'area di lavoro del pavimento con un foglio di carta, ecc. Prima di fissare le parti, pulire con alcool la superficie di applicazione.
Dopo aver fissato le parti, premerle in modo che rimangano saldamente fissate in posizione e che non possano staccarsi.

注意

为防止地板被可能洒落的墨粉弄脏, 请用报纸等物覆盖工作区域的地板。粘贴密封件之前, 务必用酒精清洁粘贴位置的表面。
粘贴密封件后, 请将其压紧以免脱落。

주의

바닥이 토너가 떨어져 오염되는 것을 방지하기 위해 바닥에 신문지 등을 깔아서 작업하십시오.
부품을 부착하기 전에 부품이 부착될 표면을 알코올을 사용하여 깨끗하게 청소하십시오.
부품을 부착한 후에 부품이 떨어지지 않도록 확실하게 누르십시오.

注意

トナー落下による床の汚損防止のため、必ずシート等を敷いて作業すること。
部品を貼り付ける際は、必ず貼り付け面をアルコール清掃すること。
部品を貼り付けた後は、浮きや剥がれが無いよう、しっかりと押さえること。

Preparation

1. Remove the following units and covers.

On how to remove these components, refer to the Service Manual.
Paper conveyor cover, PF paper conveyor cover, Lower right rear cover, Lower right front cover (Refer to Section 1-5-2.)
Fuser unit (Refer to Section 1-5-6.)
Paper conveying unit, Transfer belt unit (Refer to Section 1-5-5.)
Inner unit, Yellow developing unit, Yellow drum unit (Refer to Section 1-5-4.)
Upper left cover (Refer to Section 1-5-3.)

Préparation

1. Retirez les unités et capots suivants.

Pour savoir comment retirer ces composants, reportez-vous au manuel de service.
Capot du convoyeur de papier, Capot du convoyeur de papier PF, Capot arrière inférieur droit, Capot avant droit inférieur (Reportez-vous à la 1-5-2)
Unité de fusion (Reportez-vous à la 1-5-6)
Unité de transport du papier, Unité de courroie de transport (Reportez-vous à la Section 1-5-5)
Unité interne, Unité de développement jaune, Tambour jaune (Reportez-vous à la Section 1-5-4)
Capot gauche supérieur (Reportez-vous à la Section 1-5-3)

Preparativos

1. Retire las siguientes unidades y cubiertas.

Para obtener información sobre cómo quitar estos componentes, consulte el manual de servicio.
Cubierta de unidad de transporte de papel, Cubierta de unidad de transporte de papel PF, Cubierta posterior inferior derecha, Cubierta frontal derecha inferior (Consulte la sección 1-5-2)
Fusor (Consulte la sección 1-5-6)
Unidad de transporte de papel, Unidad de correa de transferencia (Consulte la sección 1-5-5)
Unidad interna, Revelador amarillo, Tambor amarillo (Consulte la sección 1-5-4)
Cubierta izquierda superior (Consulte la sección 1-5-3)

Vorbereitung

1. Entfernen Sie die folgenden Bauteile und Abdeckungen.

Hinweise zum Entfernen der Bauteile entnehmen Sie dem Service-Handbuch.
Abdeckung der Papierführung, Abdeckung der Papierführung des Papiereinzugs, Untere rechte hintere Abdeckung, Untere rechte vordere Abdeckung (Siehe Abschnitt 1-5-2)
Heizung (Siehe Abschnitt 1-5-6)
Papierführung, Transferbandeinheit (Siehe Abschnitt 1-5-5)
Innere Einheit, Entwicklereinheit Yellow, Trommleinheit Yellow (Siehe Abschnitt 1-5-4)
Obere linke Abdeckung (Siehe Abschnitt 1-5-3)

Operazioni preliminari

1. Rimuovere le unità e i coperchi indicati.

Per la procedura di rimozione di questi componenti, vedere il manuale tecnico.
Coperchio sezione di trasporto carta, Coperchio sezione di trasporto dell'alimentatore carta, Coperchio posteriore destro inferiore, Coperchio anteriore destro inferiore (Vedere Sezione 1-5-2)
Gruppo fusore (Vedere Sezione 1-5-6)
Unità di trasporto carta, Unità nastro di trasferimento (Vedere Sezione 1-5-5)
Unità interna, Unità di sviluppo giallo, Unità tamburo giallo (Vedere Sezione 1-5-4)
Coperchio sinistro superiore (Vedere Sezione 1-5-3)

准备工作

1. 取下以下单元和盖板。

关于如何拆下这些部件, 请参阅维修手册。
纸张传送盖板, 供纸盒纸张传送盖板, 右下后盖板, 右下前盖板 (请参阅第 1-5-2 节)
定影单元 (请参阅第 1-5-6 节)
纸张传送单元, 转印带单元 (请参阅第 1-5-5 节)
内部单元, 黄色显影单元, 黄色感光鼓单元 (请参阅第 1-5-4 节)
左上盖板 (请参阅第 1-5-3 节)

준비

1. 다음 장치와 커버를 제거합니다.

이러한 구성 요소를 제거하는 방법은 서비스 설명서를 참조하십시오.
용지 반송 커버, PF 용지 반송 커버, 우측 하단 후면 커버, 우측 하단 전면 커버 (단원 1-5-2 참조)
퓨저 유니트 (단원 1-5-6 참조)
용지 반송 유니트, 전송 벨트 유니트 (단원 1-5-5 참조)
내부 유니트, 노란색 현상 유니트, 노란색 드럼 유니트 (단원 1-5-4 참조)
좌측 상단 커버 (단원 1-5-3 참조)

作業前準備

1. 以下のユニット、カバーを取り外す。

取り外し方については、サービスマニュアルを参照してください。
搬送カバー、PF 搬送カバー、右下後カバー、右下前カバー (1-5-2 項参照)
定着ユニット (1-5-6 項参照)
搬送ユニット、転写ベルトユニット (1-5-5 項参照)
インナーユニット、イエロー現像ユニット、イエロードラムユニット (1-5-4 項参照)
左上カバー (1-5-3 項参照)

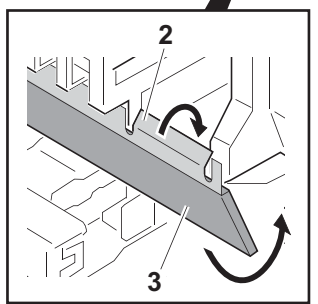
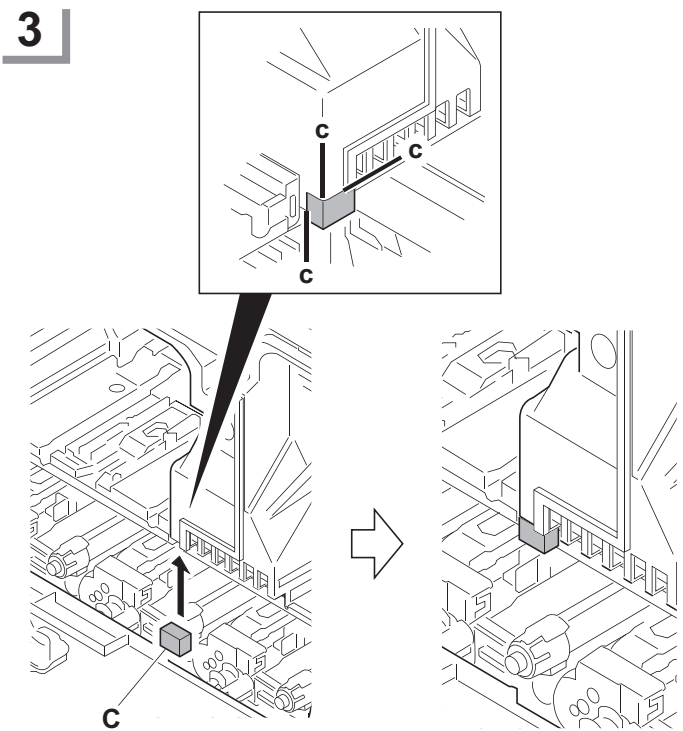
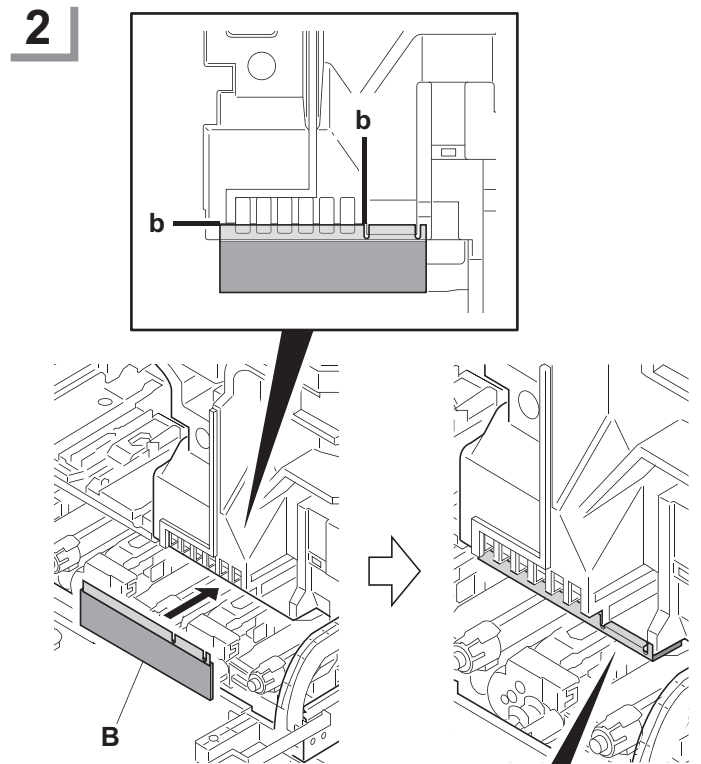
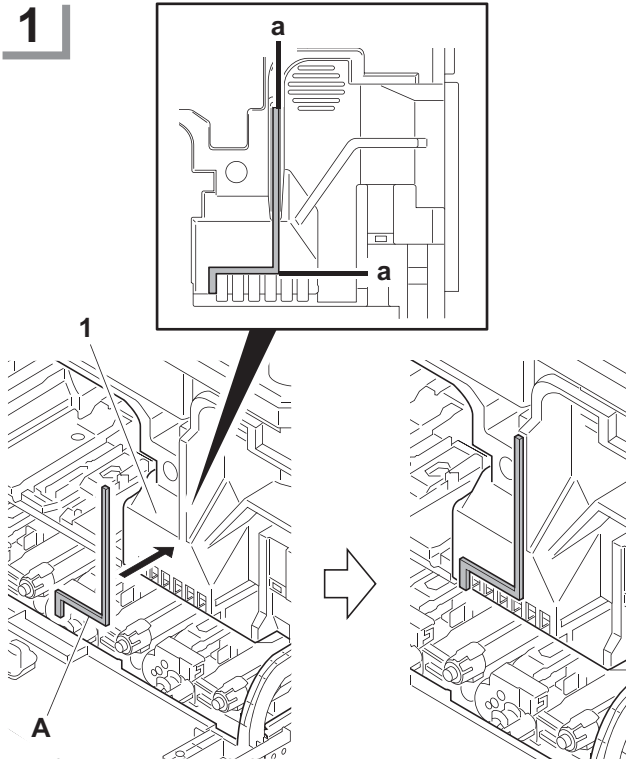
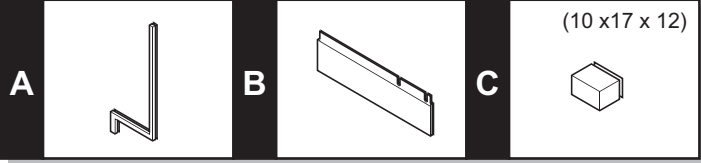

Procedure for attaching the parts: A, B, C

1. Attach the seal (A) to the plastic frame (1).
References for attaching the parts: a
2. Attach the seal (B) to the plastic frame (1).
References for attaching the parts: b
Attach the seal by folding its cutout (2) and sponge portion (3).
3. Attach the seal (C) to the plastic frame (1).
References for attaching the parts: c

Procédure pour monter les pièces : A, B, C

1. Apposez le sceau (A) sur le châssis en plastique (1).
Références pour le montage des pièces : a
2. Apposez le sceau (B) sur le châssis en plastique (1).
Références pour le montage des pièces : b
Apposez le sceau en pliant sa découpe (2) et la portion de sceau (3).
3. Apposez le sceau (C) sur le châssis en plastique (1).
Références pour le montage des pièces : c

Procedimiento de conexión de las piezas: A, B, C

1. Coloque la junta (A) en el marco de plástico (1).
Referencias para la conexión de las piezas: a
2. Coloque la junta (B) en el marco de plástico (1).
Referencias para la conexión de las piezas: b
Instale la junta plegando su corte (2) y la parte de la junta (3).
3. Coloque la junta (C) en el marco de plástico (1).
Referencias para la conexión de las piezas: c

Anleitung zur Anbringung der Teile: A, B, C

1. Bringen Sie die Dichtung (A) am Plastikrahmen (1) an.
Hinweise zum Anbringen der Teile: a
2. Bringen Sie die Dichtung (B) am Plastikrahmen (1) an.
Hinweise zum Anbringen der Teile: b
Bringen Sie die Dichtung an, indem Sie die Aussparung (2) und die Dichtung (3) falten.
3. Bringen Sie die Dichtung (C) am Plastikrahmen (1) an.
Hinweise zum Anbringen der Teile: c

Procedura di fissaggio delle parti: A, B, C

1. Applicare il sigillo (A) sul telaio in plastica (1).
Riferimenti per il fissaggio delle parti: a
2. Applicare il sigillo (B) sul telaio in plastica (1).
Riferimenti per il fissaggio delle parti: b
Applicare il sigillo ripiegandone l'incavo (2) e la parte del sigillo (3).
3. Applicare il sigillo (C) sul telaio in plastica (1).
Riferimenti per il fissaggio delle parti: c

粘貼密封件的步骤 A、B、C

1. 将密封件 (A) 粘貼至塑料架 (1)。
粘貼密封件时的参考位置: a
2. 将密封件 (B) 粘貼至塑料架 (1)。
粘貼密封件时的参考位置: b
折起密封件的开口部 (2) 和海绵部 (3) 以粘貼密封件。
3. 将密封件 (C) 粘貼至塑料架 (1)。
粘貼密封件时的参考位置: c

부착하는 순서 : A, B, C

1. 씬 (A) 을 플라스틱 프레임 (1) 에 부착합니다 .
부착하는 기준 : a
2. 씬 (B) 을 플라스틱 프레임 (1) 에 부착합니다 .
부착하는 기준 : b
오려낸 부분 (2) 과 스펀지 부분 (3) 을 접어서 씬을 붙입니다 .
3. 씬 (C) 을 플라스틱 프레임 (1) 에 부착합니다 .
부착하는 기준 : c

貼り付け手順 : A, B, C

1. シール (A) を樹脂フレーム (1) に貼り付ける。
貼り付け基準 : a
2. シール (B) を樹脂フレーム (1) に貼り付ける。
貼り付け基準 : b
切り込み部 (2) とスポンジ部 (3) を折り曲げて貼り付ける。
3. シール (C) を樹脂フレーム (1) に貼り付ける。
貼り付け基準 : c

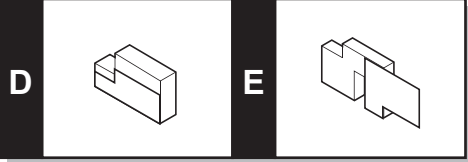

1

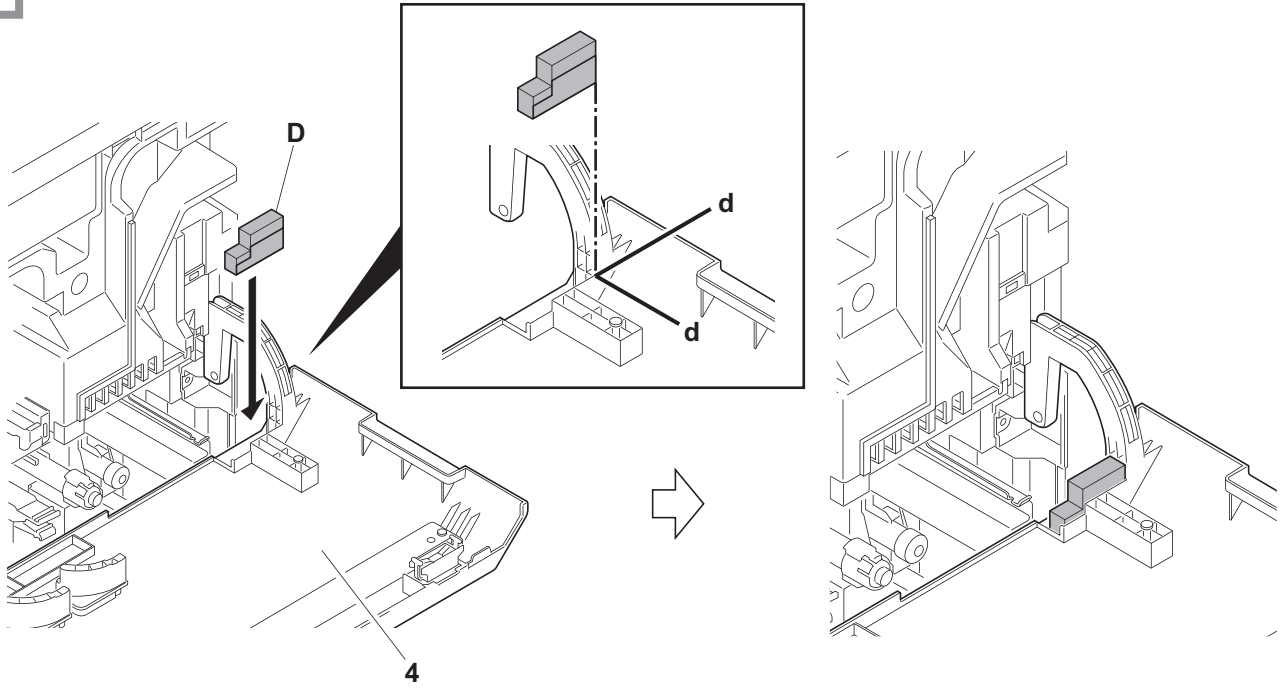

2

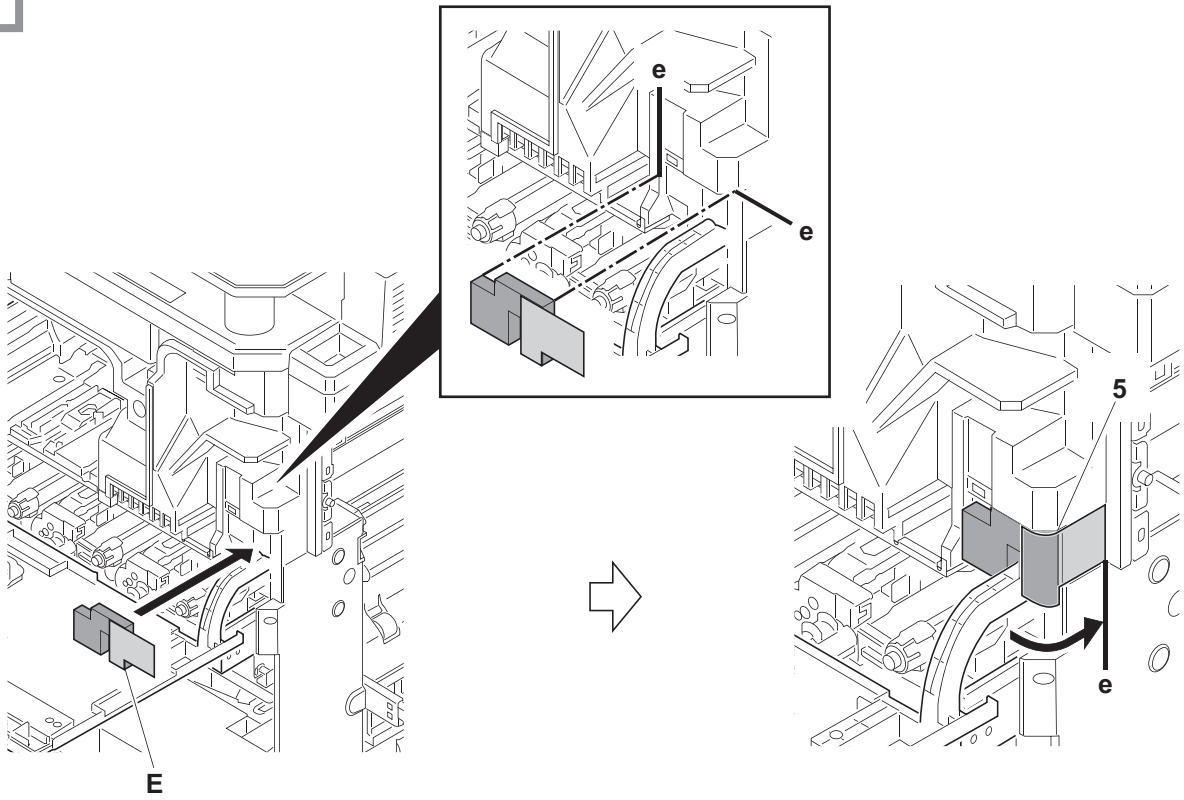

Procedure for attaching the parts: D, E

1. Attach the seal (D) to the upper front cover (4).
References for attaching the parts: d
2. Attach the seal (E) to the hinge on the right side of the upper front cover (4).
References for attaching the parts: e
Attach the film by tucking the sponge into the plastic frame so that the end of the sponge gets in touch with the curved portion (5) of the plastic frame.

Align the end of the film with the inside corner of the plastic frame and attach the entire film.

Procédure pour monter les pièces : D, E

1. Apposez le sceau (D) sur le capot avant supérieur (4).
Références pour le montage des pièces : d
2. Apposez le sceau (E) sur la charnière du côté droit du capot avant supérieur (4).
Références pour le montage des pièces : e
Fixez le film en mettant l'éponge dans le cadre en plastique de sorte que l'extrémité de l'éponge entre en contact avec la portion courbe (5) du cadre en plastique.

Alignez l'extrémité du film avec le coin intérieur du cadre en plastique et fixez l'ensemble du film.

Procedimiento de conexión de las piezas: D, E

1. Instale la junta (D) en la cubierta frontal superior (4).
Referencias para la conexión de las piezas: d
2. Coloque la junta (E) en la brida en la parte derecha de la cubierta frontal superior (4).
Referencias para la conexión de las piezas: e
Coloque la película metiendo la esponja en el marco de plástico de modo que el extremo de la esponja esté en contacto con la parte curvada (5) del marco de plástico.

Alinee el extremo de la película con la esquina interior del marco de plástico y pegue toda la película.

Anleitung zur Anbringung der Teile: D, E

1. Bringen Sie die Dichtung (D) an der oberen vorderen Abdeckung (4) an.
Hinweise zum Anbringen der Teile: d
2. Bringen Sie die Dichtung (E) am Scharnier auf der rechten Seite der oberen vorderen Abdeckung (4) an.
Hinweise zum Anbringen der Teile: e

Bringen Sie den Film an, indem Sie den Schaumstoff in den Plastikrahmen hineinstecken. Der Schaumstoff sollte mit dem gewölbten Teil des Plastikrahmens (5) gut verbunden sein.
Richten Sie das Ende des Films mit der inneren Ecke des Plastikrahmens aus und befestigen dann den Film komplett.

Procedura di fissaggio delle parti: D, E

1. Applicare il sigillo (D) al coperchio anteriore superiore (4).
Riferimenti per il fissaggio delle parti: d
2. Applicare il sigillo (E) alla cerniera sul lato destro del coperchio anteriore superiore (4).
Riferimenti per il fissaggio delle parti: e
Applicare il film infilando la spugna nel telaio in plastica in modo che l'estremità della spugna sia a contatto con la sezione curva (5) del telaio in plastica.

Allineare l'estremità del film con l'angolo interno del telaio in plastica e applicare l'intero film.

粘貼密封件的步骤 D、E

1. 将密封件 (D) 粘贴至上前盖板 (4)。
粘貼密封件时的参考位置: d
2. 将密封件 (E) 粘贴至上前盖板 (4) 右侧的铰链处。
粘貼密封件时的参考位置: e
将海绵塞入塑料架中, 使海绵末端与塑料架的弯曲部 (5) 接触, 以粘貼薄膜。
将薄膜的末端与塑料架的内侧弯角对齐, 粘貼整张薄膜。

부착하는 순서 : D, E

1. 씰 (D) 을 상단 전면 커버 (4) 에 부착합니다 .
부착하는 기준 : d
2. 씰 (E) 을 상단 전면 커버 (4) 우측의 힌지에 부착합니다 .
부착하는 기준 : e
스펀지의 끝부분이 플라스틱 프레임의 곡선부 (5) 에 접촉하도록 스펀지를 밀어 넣어 필름을 붙입니다 .

필름의 끝부분을 플라스틱 프레임의 내부 모서리에 맞추어서 필름 전체를 붙입니다 .

貼り付け手順 :D, E

1. シール (D) を前上カバー (4) に貼り付ける。
貼り付け基準 :d
2. シール (E) を前上カバー (4) 右側のヒンジ部に貼り付ける。
貼り付け基準 :e
スポンジの端が、樹脂フレームの曲げ部 (5) に当たるように、スポンジを押し込み、フィルム部を貼り付ける。
フィルム部の端部を樹脂フレームの角内に当てて貼り付ける。

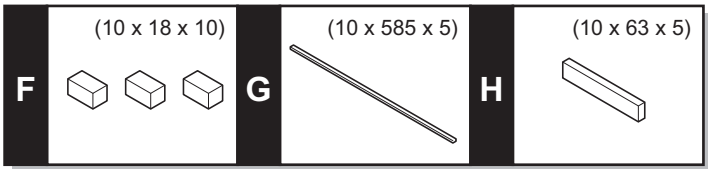

1

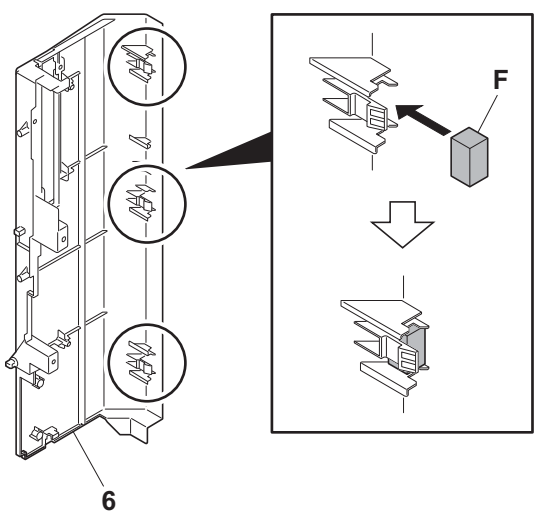

2

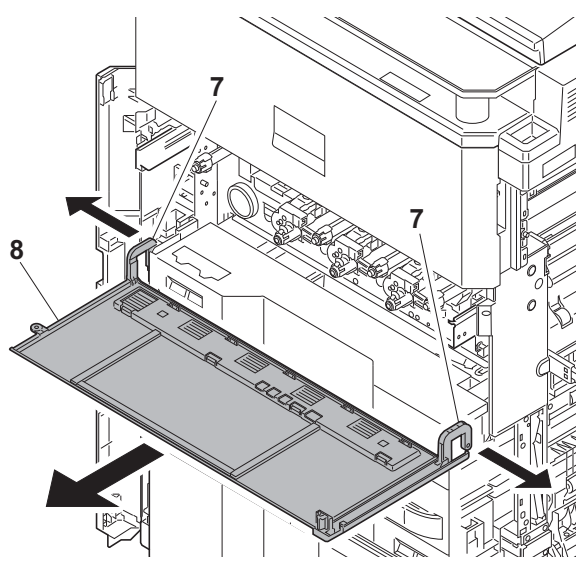

3

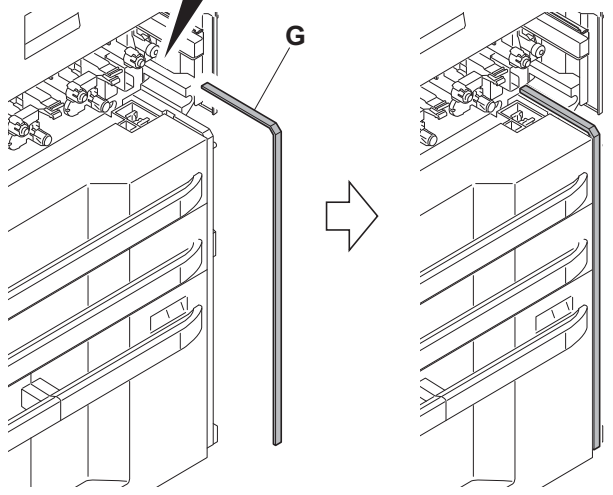
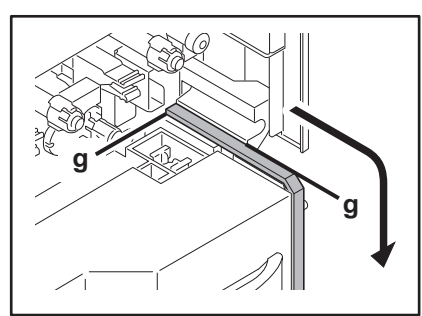

4

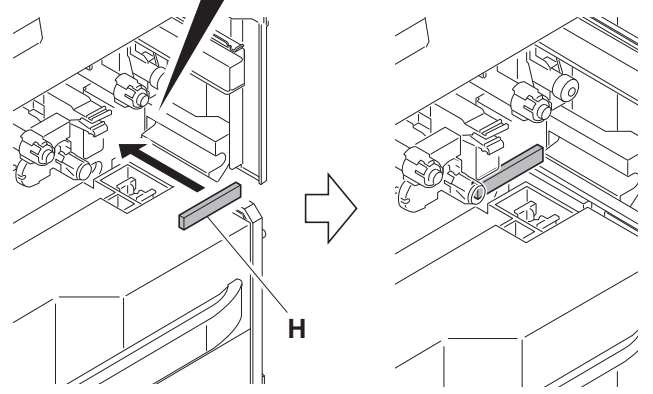
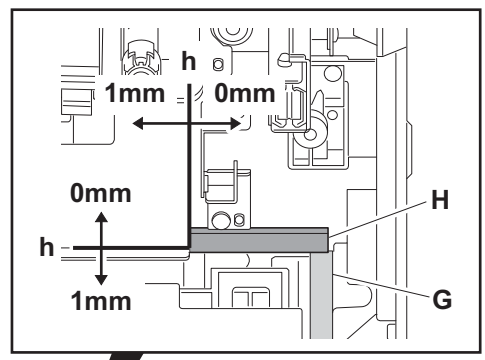

Procedure for attaching the parts: F, G, H

1. Fit the three seals (F) into the dents which are formed by ribs in the lower right front cover (6).
2. Remove the inner front cover (8) by spreading the left and right hinges (7).
3. Attach the seal (G) to the mounting portion of the lower right front cover (6).
References for attaching the parts: g

- Roll in the excess of the seal (G) at the bottom of the lower right front cover (6).
4. Attach the seal (H) to the front frame.
References for attaching the parts: h
Align the seal (H) with the upper side of the seal (G) and attach.

Procédure pour monter les pièces : F, G, H

1. Placez les trois sceaux (F) dans les encoches formées par les nervures dans le capot avant droit inférieur (6).
2. Retirez le capot avant inférieur (8) en écartant les charnières gauche et droite (7).
3. Apposez le sceau (G) sur la portion de montage du capot avant droit inférieur (6).
Références pour le montage des pièces : g

- Enroulez l'excédent du sceau (G) au fond du capot avant droit inférieur (6).
4. Apposez le sceau (H) sur le châssis avant.
Références pour le montage des pièces : h
Alignez le sceau (H) avec le côté supérieur du sceau (G) et apposez-le.

Procedimiento de conexión de las piezas: F, G, H

1. Acople las tres juntas (F) en los dientes que se forman por las nervaduras en la cubierta frontal derecha inferior (6).
2. Retire la cubierta frontal interna (8) extendiendo las bisagras izquierda y derecha (7).
3. Coloque la junta (G) en la parte de montaje de la cubierta frontal derecha inferior (6).
Referencias para la conexión de las piezas: g

- Enrolle el exceso de la junta (G) en la parte inferior de la cubierta frontal derecha inferior (6).
4. Coloque la junta (H) en el marco frontal.
Referencias para la conexión de las piezas: h
Alinee la junta (H) con la parte superior de la junta (G) e instálela.

Anleitung zur Anbringung der Teile: F, G, H

1. Befestigen Sie die Dichtungen (F) in den Vertiefungen, die sich zwischen den Lamellen der unteren rechten vorderen Abdeckung (6) bilden.
2. Entfernen Sie die innere vordere Abdeckung (8), indem Sie das linke und rechte Scharnier (7) spreizen.
3. Bringen Sie die Dichtung (G) am hervorstehenden Teil der unteren rechten vorderen Abdeckung (6) an.
Hinweise zum Anbringen der Teile: g

- Rollen Sie die überschüssige Länge der Dichtung (G) am Boden der unteren rechten vorderen Abdeckung (6) auf.
4. Bringen Sie die Dichtung (H) am vorderen Rahmen an.
Hinweise zum Anbringen der Teile: h
Achten Sie darauf, dass die Dichtung (H) und die obere Seite von Dichtung (G) in Flucht sind und drücken Sie diese an.

Procedura di fissaggio delle parti: F, G, H

1. Inserire i tre sigilli (F) nei denti che sono formati dalle nervature nel coperchio anteriore destro inferiore (6).
2. Rimuovere il coperchio anteriore interno (8) aprendo le cerniere sinistra e destra (7).
3. Applicare il sigillo (G) sulla sezione di montaggio del coperchio anteriore destro inferiore (6).
Riferimenti per il fissaggio delle parti: g

- Infilare la parte di sigillo eccedente (G) nella parte inferiore del coperchio anteriore destro inferiore (6).
4. Applicare il sigillo (H) sul telaio anteriore.
Riferimenti per il fissaggio delle parti: h
Allineare il sigillo (H) al lato superiore del sigillo (G) e applicare.

粘貼密封件的步骤 F、G、H

1. 将 3 个密封件 (F) 装入右下前盖板 (6) 的肋片形成的凹陷处。
2. 展开左右铰链 (7)，取下内部前盖板 (8)。
3. 将密封件 (G) 粘贴至右下前盖板 (6) 的安装部。
粘貼密封件时的参考位置: g
卷起密封件 (G) 超出右下前盖板 (6) 底部的部分。

4. 将密封件 (H) 粘贴至前支架。
粘貼密封件时的参考位置: h
将密封件 (H) 与密封件 (G) 的上部对齐并粘贴。

부착하는 순서 : F, G, H

1. 씰 (F) 세 개를 우측 하단 전면 커버 (6) 의 리브에 의해 형성된 움푹 들 어간 곳에 맞추어 넣습니다 .
2. 좌우 힌지 (7) 를 넓혀서 중앙 전면 커버 (8) 를 제거합니다 .
3. 씰 (G) 을 우측 하단 전면 커버 (6) 의 장착부에 붙입니다 .
부착하는 기준 : g
씰 (G) 의 남은 부분을 말아서 우측 하단 전면 커버 (6) 의 바닥에 붙입니다 .

4. 씰 (H) 을 전면 프레임에 부착합니다 .
부착하는 기준 : h
씰 (H) 을 씰 (G) 의 위쪽에 맞추어 부착합니다 .

貼り付け手順 : F, G, H

1. シール (F) 3 個を右下前カバー (6) のリブの中にはめ込む。
2. 左右の支点部 (7) を広げ、前中カバー (8) を取り外す。
3. シール (G) を右下前カバー (6) 取り付け部に貼り付ける。
貼り付け基準 : g
シール (G) の余剰分は右下前カバー (6) の底面に巻き込んで貼り付ける。

4. シール (H) を前フレームに貼り付ける。
貼り付け基準 : h
シール (G) の上に当てるように貼り付ける。

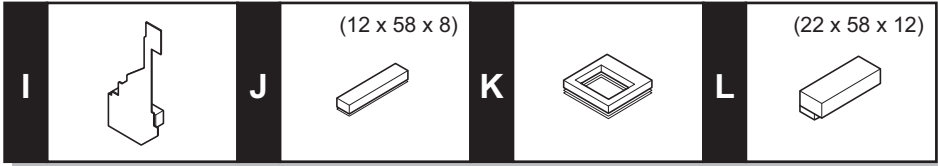

1

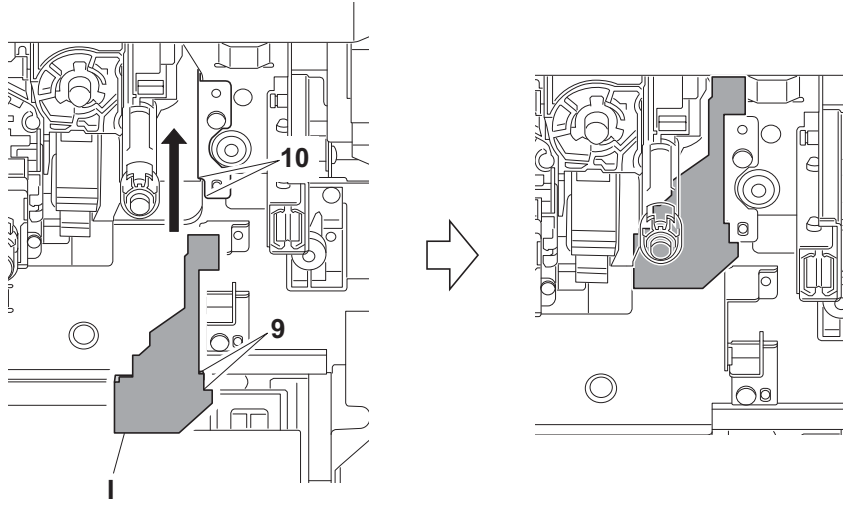

2

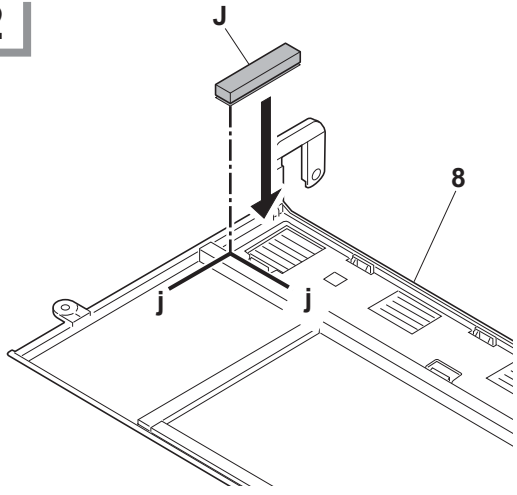

3

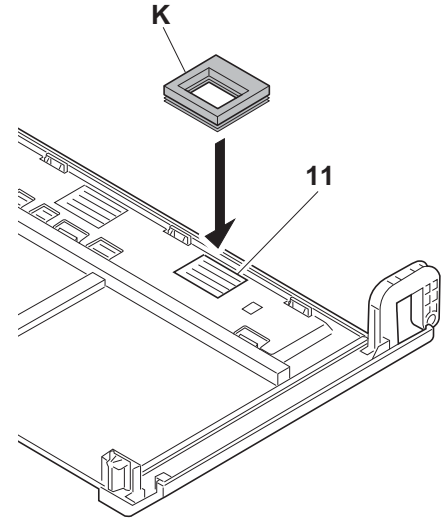

4

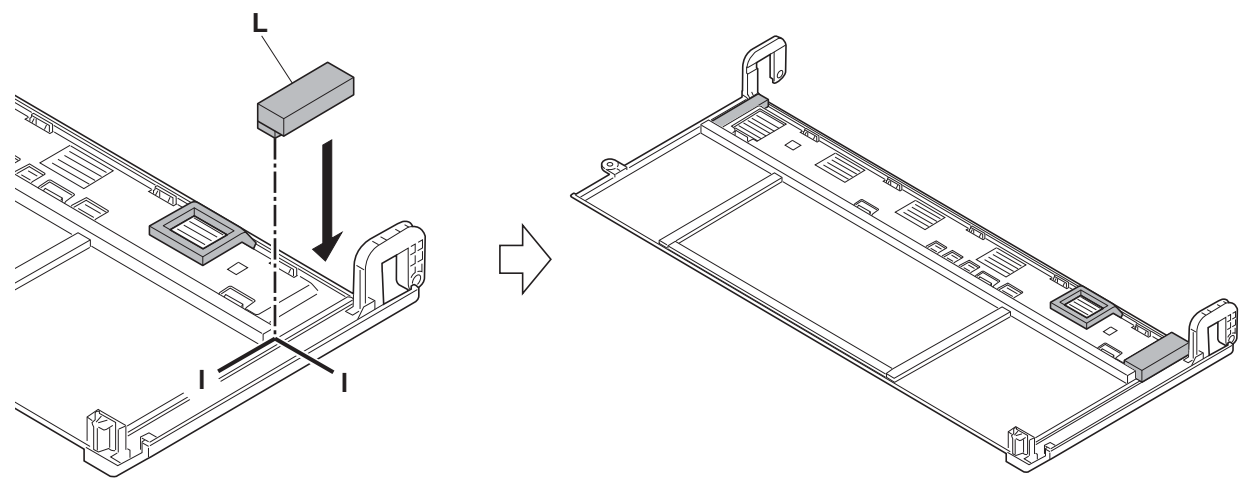

Procedure for attaching the parts: I, J, K, L

1. Attach the seal (I) to the front frame.
References for attaching the parts:
Align the two corners (9) in the seal (I) with the two corners (10) in the steel frame.
2. Attach the seal (J) to the inner front cover (8).
References for attaching the parts: j
3. Attach the seal (K) to the inner front cover (8).

- References for attaching the parts: Attach the seal (K) to the periphery of the louver (11).
4. Attach the seal (L) to the inner front cover (8).
References for attaching the parts: l

Procédure pour monter les pièces : I, J, K, L

1. Apposez le sceau (I) sur le châssis avant.
Références pour le montage des pièces :
Alignez les deux coins (9) du sceau (I) avec les deux coins (10) du châssis métallique.
2. Apposez le sceau (J) sur le capot avant interne (8).
Références pour le montage des pièces : j
3. Apposez le sceau (K) sur le capot avant interne (8).

- Références pour le montage des pièces : Apposez le sceau (K) sur le pourtour du volet (11).
4. Apposez le sceau (L) sur le capot avant interne (8).
Références pour le montage des pièces : l

Procedimiento de conexión de las piezas: I, J, K, L

1. Coloque la junta (I) en el marco frontal.
Referencias para la conexión de las piezas:
Alinee las dos esquinas (9) de la junta (I) con las dos esquinas (10) del marco de acero.
2. Instale la junta (J) en la cubierta frontal interna (8).
Referencias para la conexión de las piezas: j
3. Instale la junta (K) en la cubierta frontal interna (8).

- Referencias para la conexión de las piezas: Coloque la junta (K) en la periferia de la persiana (11).
4. Instale la junta (L) en la cubierta frontal interna (8).
Referencias para la conexión de las piezas: l

Anleitung zur Anbringung der Teile: I, J, K, L

1. Bringen Sie die Dichtung (I) am vorderen Rahmen an.
Hinweise zum Anbringen der Teile:
Bringen Sie die beiden Ecken (9) der Dichtung (I) mit den beiden Ecken (10) des Stahlrahmens in Flucht.
2. Bringen Sie die Dichtung (J) im Inneren der vorderen Abdeckung (8) an.
Hinweise zum Anbringen der Teile: j

3. Bringen Sie die Dichtung (K) im Inneren der vorderen Abdeckung (8) an.
4. Hinweise zum Anbringen der Teile: Bringen Sie die Dichtung (K) an den Außenseiten des Lüftungsschlitzes (11) an.
Bringen Sie die Dichtung (L) im Inneren der vorderen Abdeckung (8) an.
Hinweise zum Anbringen der Teile: l

Procedura di fissaggio delle parti: I, J, K, L

1. Applicare il sigillo (I) sul telaio anteriore.
Riferimenti per il fissaggio delle parti:
Allineare i due angoli (9) del sigillo (I) ai due angoli (10) sul telaio in acciaio.
2. Applicare il sigillo (J) al coperchio anteriore interno (8).
Riferimenti per il fissaggio delle parti: j
3. Applicare il sigillo (K) al coperchio anteriore interno (8).

4. Riferimenti per il fissaggio delle parti: Applicare il sigillo (K) sull'area periferica del deflettore di ventilazione (11).
Applicare il sigillo (L) al coperchio anteriore interno (8).
Riferimenti per il fissaggio delle parti: l

粘貼密封件的步骤 I、J、K、L

1. 将密封件 (I) 粘貼至前支架。
粘貼密封件时的参考位置: 将密封件 (I) 的两个转角 (9) 与钢架的两个转角 (10) 对齐。
2. 将密封件 (J) 粘貼至内部前盖板 (8)。
粘貼密封件时的参考位置: j
3. 将密封件 (K) 粘貼至内部前盖板 (8)。
粘貼密封件时的参考位置: 将密封件 (K) 粘貼至活动挡板 (11) 的外围。

4. 将密封件 (L) 粘貼至内部前盖板 (8)。
粘貼密封件时的参考位置: l

부착하는 순서: I, J, K, L

1. 씰 (I) 을 전면 프레임에 부착합니다.
부착하는 기준:
씰 (I) 의 두 모서리 (9) 를 강철 프레임의 두 모서리 (10) 에 맞춥니다.
2. 씰 (J) 을 중앙 전면 커버 (8) 에 부착합니다.
부착하는 기준: j
3. 씰 (K) 을 중앙 전면 커버 (8) 에 부착합니다.
부착하는 기준: 씰 (K) 를 루버 (11) 의 외면에 부착합니다.

4. 씰 (L) 을 중앙 전면 커버 (8) 에 부착합니다.
부착하는 기준: l

貼り付け手順: I, J, K, L

1. シール (I) を前フレームに貼り付ける。
貼り付け基準: 角 (9) を板金の角 (10) に合せる。
2. シール (J) を前中カバー (8) に貼り付ける。
貼り付け基準: j
3. シール (K) を前中カバー (8) に貼り付ける。
貼り付け基準: ルーバー (11) の外周に貼り付ける。

4. シール (L) を前中カバー (8) に貼り付ける。
貼り付け基準: l

(10 x 388 x 4)

M



1

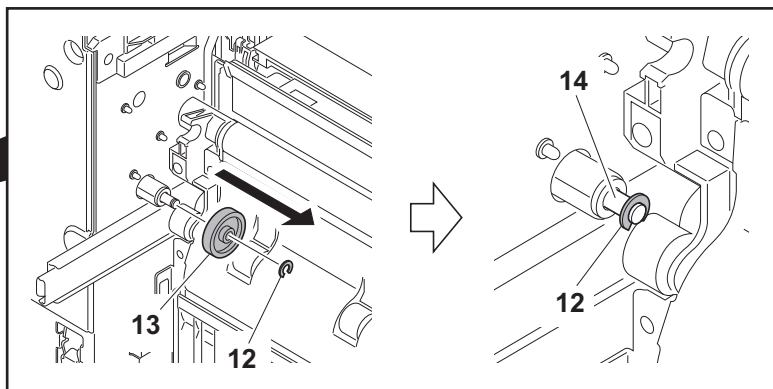
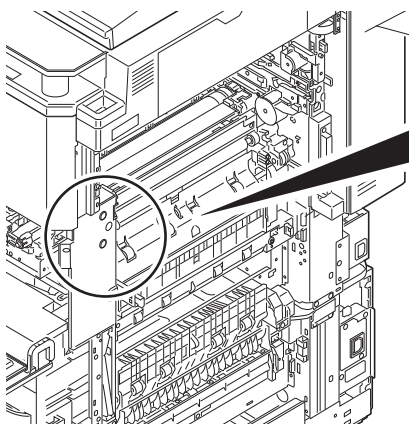

2

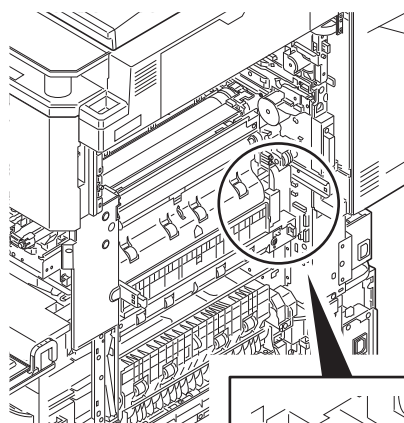

3

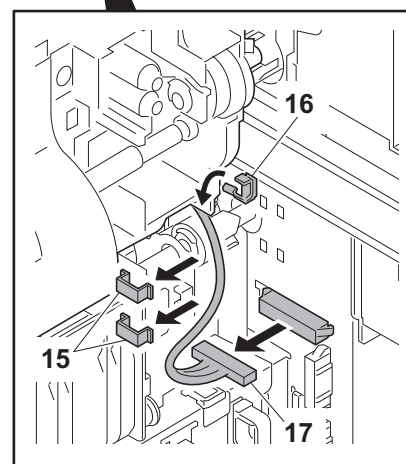
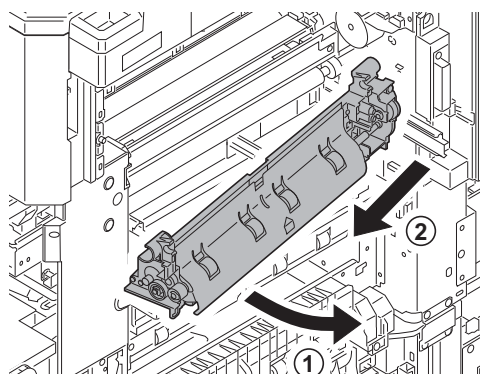
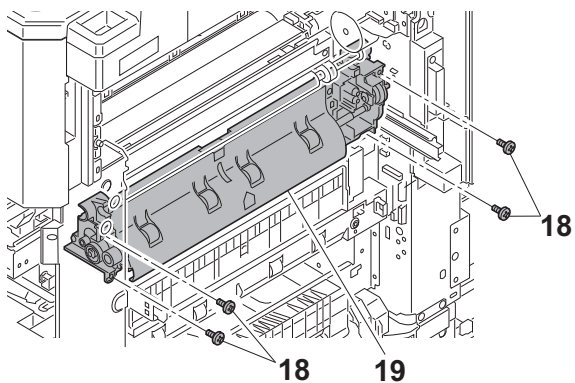

Procedure for attaching the parts: M

1. Remove the cut washer (12).
Remove the gear (13).
Assemble the cut washer (12) to the shaft (14).
2. Remove the two wire stoppers (15).
Release the wire saddle (16).
Unplug the connector (17).

3. Remove the four screws (18).
Remove the paper feed guide unit (19).
Release the front side of the unit first, as shown in the illustration.

Procédure pour monter les pièces : M

1. Retirez la rondelle coupée (12).
Retirez l'engrenage (13).
Assemblez la rondelle fendue (12) sur l'arbre (14).
2. Retirez les deux butées de fil (15).
Libérez serre-câble (16).
Débranchez le connecteur (17).

3. Retirez les quatre vis (18).
Retirez l'unité de guidage de chargement du papier (19).
Libérez d'abord le côté avant de l'unité, comme indiqué sur l'illustration.

Procedimiento de conexión de las piezas: M

1. Retire la arandela (12).
Quite el engranaje (13).
Monte la arandela (12) en el eje (14).
2. Quite los dos topes de cables (15).
Suelte el haz de cables (16).
Desenchufe el conector (17).

3. Quite los cuatro tornillos (18).
Quite la unidad de la guía de alimentación de papel (19).
Suelte la cara frontal de la unidad en primer lugar como se muestra en la ilustración.

Anleitung zur Anbringung der Teile: M

1. Entfernen Sie den Sprengring (12).
Entfernen Sie die Kupplung (13).
Montieren Sie Unterlegscheibe (12) auf die Achse (14).
2. Entfernen Sie die beiden Kabelhalterungen (15).
Entfernen Sie die Kabelbefestigung (16).
Ziehen Sie den Stecker (17) ab.

3. Entfernen Sie die vier Schrauben (18).
Entfernen Sie das Papierführungsblech (19).
Lösen Sie zuerst den vorderen Teil, wie in der Zeichnung gezeigt.

Procedura di fissaggio delle parti: M

1. Rimuovere la rondella tagliata (12).
Rimuovere l'ingranaggio (13).
Montare la rondella tagliata (12) sull'albero (14).
2. Rimuovere i due ferma-filo (15).
Rilasciare l'unità sella (16).
Scollegare il connettore (17).

3. Togliere le quattro viti (18).
Rimuovere l'unità guida di alimentazione carta (19).
Rilasciare dapprima il lato anteriore dell'unità, come indicato in figura.

粘貼密封件的步骤 M

1. 取下开口垫圈 (12)。
取下齿轮 (13)。
将开口垫圈 (12) 装至轴 (14)。
2. 取下 2 个钢丝绳止动器 (15)。
松开线束夹 (16)。
拔下接插件 (17)。

3. 取下 4 颗螺丝 (18)。
取下供纸导板单元 (19)。
如图所示, 首先松开单元的前侧。

부착하는 순서 : M

1. 컷 와셔 (12) 를 제거합니다 .
기어 (13) 를 제거합니다 .
컷 와셔 (12) 를 샤프트 (14) 에 조립합니다 .
2. 와이어 스톱퍼 (15) 두 개를 제거합니다 .
와이어 새들 (16) 을 풉니다 .
커넥터 (17) 를 분리합니다 .

3. 나사 (18) 네 개를 제거합니다 .
용지 급지 가이드 유닛 (19) 를 제거합니다 .
그림과 같이 장치의 전면을 먼저 떼냅니다 .

貼り付け手順 : M

1. カットワッシャー (12) を外す。
ギア (13) を外す。
カットワッシャー (12) をシャフト (14) に取り付ける。
2. ワイヤーストッパー (15) 2 個を外す。
ワイヤーサドル (16) 1 個を解除する。
コネクタ (17) 1 個を外す。

3. ビス (18) 4 本を外す。
ガイドフィードユニット (19) を取り外す。
図のように機械前側から取り外すこと。

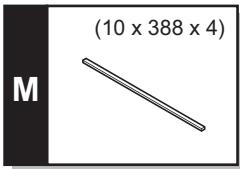

4

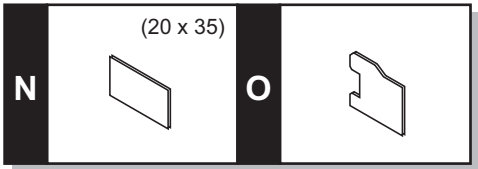
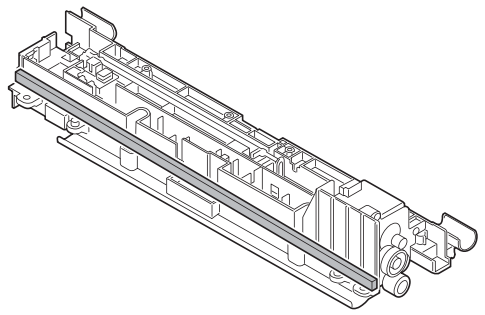
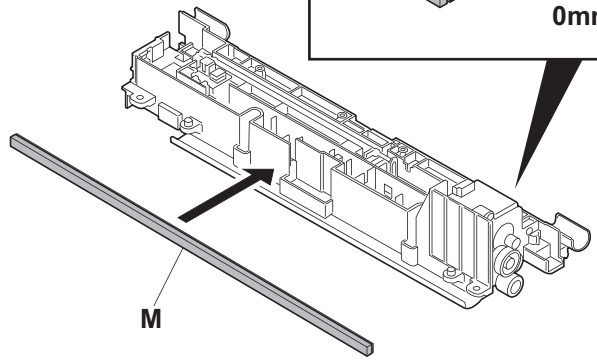
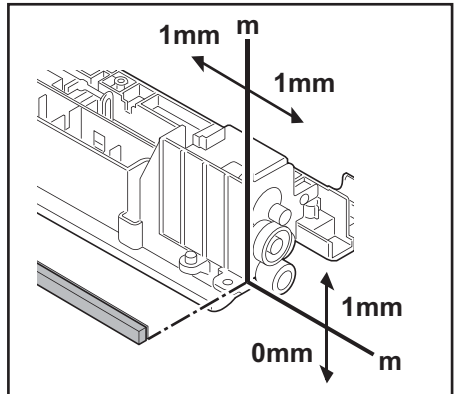

1

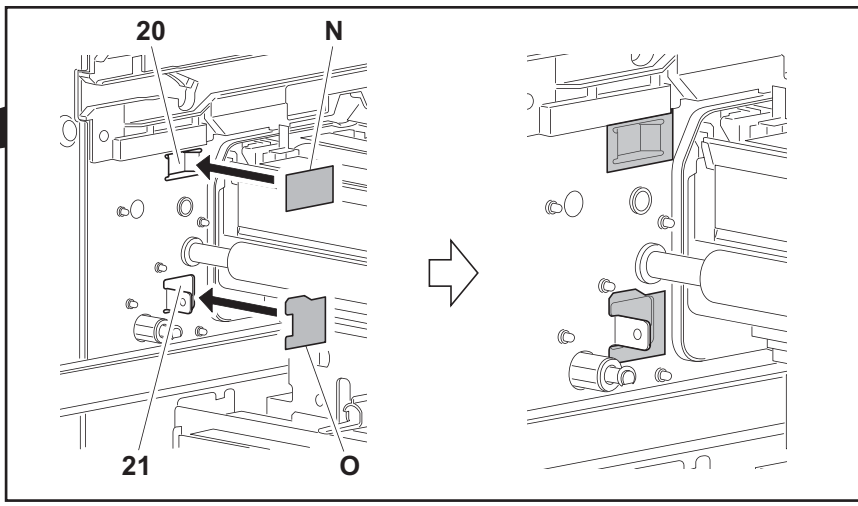
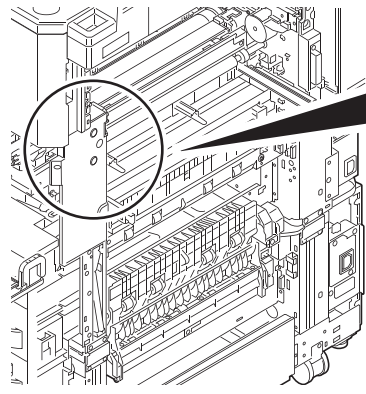

4. Attach the seal (M) to the paper feed guide unit (19)
References for attaching the parts: m

Procedure for attaching the parts: N, O

1. Attach the seal (N) and the seal (O) to the inside of the front frame.
References for attaching the parts: Attach the seals so that they cover the holes (20) and (21) in the front frame.

4. Apposez le sceau (M) sur l'unité de guidage de chargement du papier (19).
Références pour le montage des pièces : m

Procédure pour monter les pièces : N, O

1. Apposez le sceau (N) et le sceau (O) à l'intérieur du châssis avant.
Références pour le montage des pièces : Apposez les sceaux de sorte qu'ils couvrent les trous (20) et (21) dans le châssis avant.

4. Coloque la junta (M) en la unidad de la guía de alimentación de papel (19).
Referencias para la conexión de las piezas: m

Procedimiento de conexión de las piezas: N, O

1. Coloque la junta (N) y la junta (O) en el interior del marco frontal.
Referencias para la conexión de las piezas: Coloque las juntas de modo que cubran los orificios (20) y (21) del marco frontal.

4. Bringen Sie die Dichtung (M) an dem Papierführungsblech (19) an.
Hinweise zum Anbringen der Teile: m

Anleitung zur Anbringung der Teile: N, O

1. Bringen Sie die Dichtung (N) und die Dichtung (O) auf der Innenseite des vorderen Rahmens an.
Hinweise zum Anbringen der Teile: Achten Sie darauf, dass die Dichtungen die Löcher (20) und (21) im vorderen Rahmen abdecken.

4. Applicare il sigillo (M) all'unità guida di alimentazione carta (19).
Riferimenti per il fissaggio delle parti: m

Procedura di fissaggio delle parti: N, O

1. Applicare il sigillo (N) e il sigillo (O) sul lato interno del telaio anteriore.
Riferimenti per il fissaggio delle parti: Applicare i sigilli in modo che coprano i fori (20) e (21) sul telaio anteriore.

4. 将密封件 (M) 粘贴至供纸导板单元 (19)。
粘贴密封件时的参考位置: m

粘贴密封件的步骤 N、O

将密封件 (N 和 O) 粘贴至前支架内侧。
粘贴密封件时的参考位置: 粘贴密封件时注意覆盖前支架上的孔 (20 和 21)。

4. 씰 (M) 을 용지 급지 가이드 유니트 (19) 에 부착합니다 .
부착하는 기준 : m

부착하는 순서 : N, O

1. 씰 (N) 과 씰 (O) 을 전면 프레임의 내부에 부착합니다 .
부착하는 기준 : 전면 프레임의 구멍 (20) 및 (21) 을 덮도록 씰을 부착합니다 .

4. シール (M) をガイドフィードユニット (19) に貼り付ける。
貼り付け基準 : m

貼り付け手順 : N, O

1. シール (N) およびシール (O) を前フレームの内側に貼り付ける。
貼り付け基準 : 前フレームの穴 (20), (21) を塞ぐように貼り付ける。

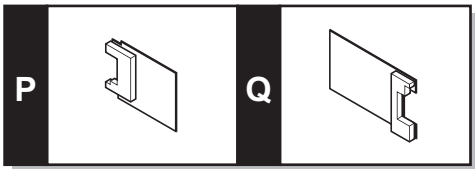

1

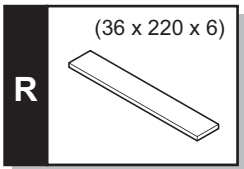
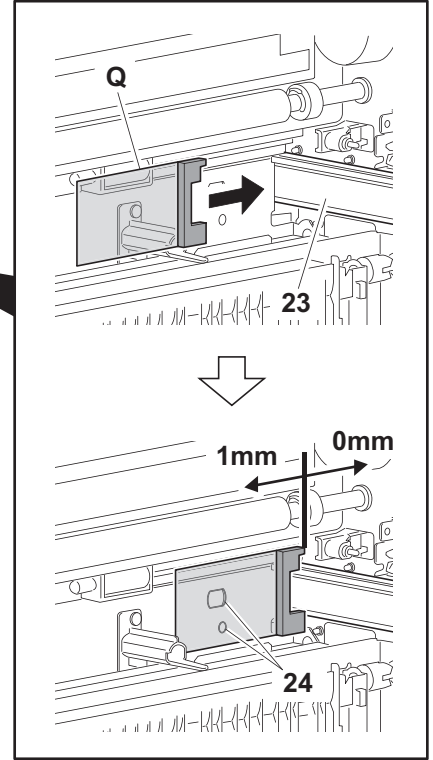
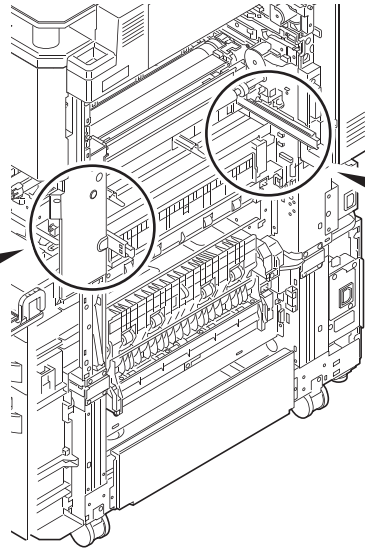
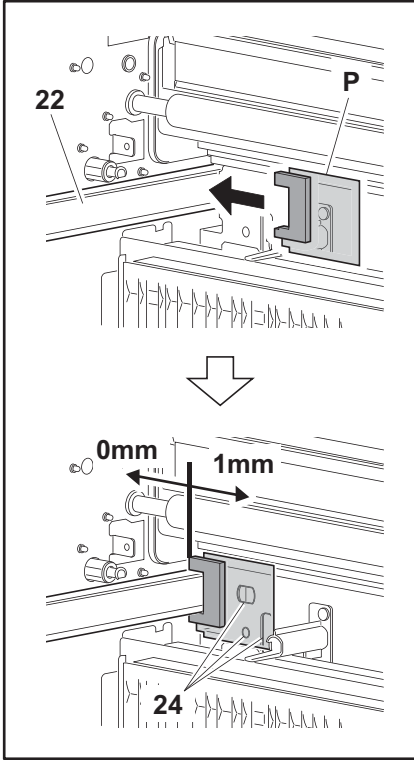

1

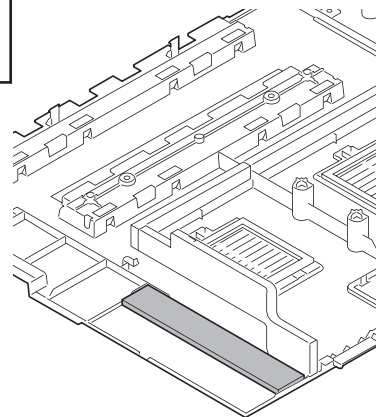
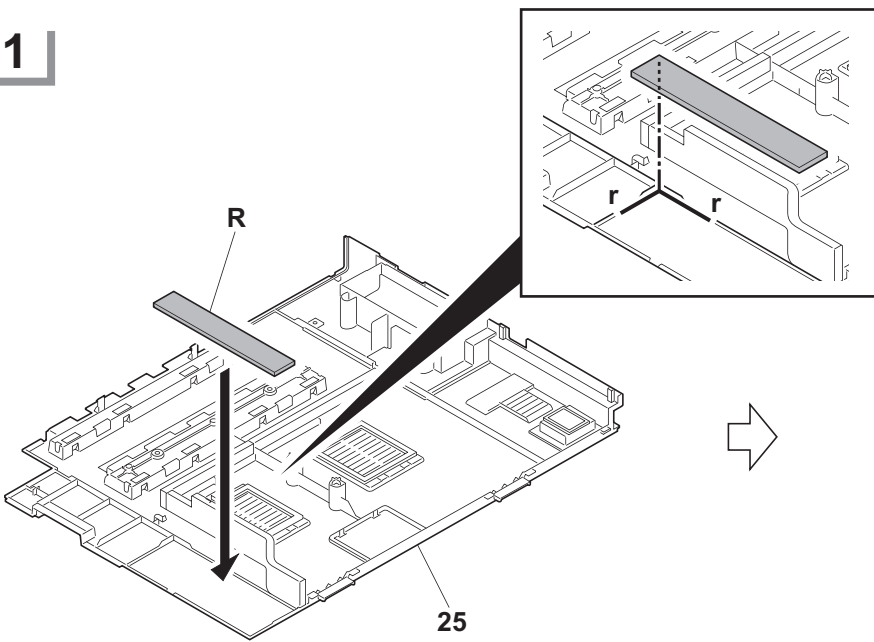

Procedure for attaching the parts: P, Q

1. Attach the seal (P) and the seal (Q) to the steel frame.
References for attaching the parts: Align the cutout of the seals with the rails (22) and (23), then align the seals with the front and rear frame.
Be sure so that the films cover the holes (24) in the steel frame.
Be sure so that the sponge of the cutouts contact with the rails (22) and (23).

Procedure for attaching the parts: R

1. Attach the seal (R) to the upper left cover (25).
References for attaching the parts: r (Align the seal with the rib.)

Procédure pour monter les pièces : P, Q

1. Apposez le sceau (P) et le sceau (Q) sur le châssis métallique.
Références pour le montage des pièces : Alignez la découpe des sceaux avec les rails (22) et (23), puis alignez les sceaux avec le châssis avant et arrière.
Assurez-vous que les films couvrent les trous (24) dans le châssis métallique.
Assurez-vous que le sceau des découpes touche les rails (22) et (23).

Procédure pour monter les pièces : R

1. Apposez le sceau (R) sur le capot gauche supérieur (25).
Références pour le montage des pièces : r (Alignez le sceau avec la nervure).

Procedimiento de conexión de las piezas: P, Q

1. Instale la junta (P) y la junta (Q) en el marco de acero.
Referencias para la conexión de las piezas:
Alinee el corte de las juntas con los raíles (22) y (23) y después alinee las juntas con el marco frontal y posterior.
Asegúrese de que las películas cubren los orificios (24) del marco de acero.
Asegúrese de que la junta de los cortes está en contacto con los raíles (22) y (23).

Procedimiento de conexión de las piezas: R

1. Instale la junta (R) en la cubierta izquierda superior (25).
Referencias para la conexión de las piezas: r (Alinee la junta con la nervadura.)

Anleitung zur Anbringung der Teile: P, Q

1. Bringen Sie die Dichtung (P) und die Dichtung (Q) am Stahlrahmen an.
Hinweise zum Anbringen der Teile:
Bringen Sie die Aussparung der Dichtungen mit den Schienen (22) und (23) in Flucht. Dann richten Sie die Dichtungen am vorderen und hinteren Rahmen aus.
Überzeugen Sie sich, dass die Filme die Löcher (24) im Stahlrahmen abdecken.
Stellen Sie sicher, dass die Dichtung der Ausbuchtungen Kontakt mit den Schienen (22) und (23) hat.

Anleitung zur Anbringung der Teile: R

1. Bringen Sie die Dichtung (R) an der oberen linken Abdeckung (25) an.
Hinweise zum Anbringen der Teile: r (Bringen Sie die Dichtung mit den Ecken in Flucht.)

Procedura di fissaggio delle parti: P, Q

1. Applicare il sigillo (P) e il sigillo (Q) sul telaio in acciaio.
Riferimenti per il fissaggio delle parti:
Allineare l'incavo dei sigilli alle guide (22) e (23), quindi allineare i sigilli al telaio anteriore e posteriore.
Verificare che i film coprano i fori (24) sul telaio in acciaio.
Verificare che il sigillo degli incavi sia a contatto con le guide (22) e (23).

Procedura di fissaggio delle parti: R

1. Applicare il sigillo (R) sul coperchio sinistro superiore (25).
Riferimenti per il fissaggio delle parti: r (Allineare il sigillo alla nervatura.)

粘貼密封件的步驟 P, Q

1. 將密封件 (P 和 Q) 粘貼至鋼架。
粘貼密封件時的參考位置:
將密封件的開口部對齊導軌 (22 和 23), 然後將密封件與前、後支架對齊。
務必使薄膜覆蓋鋼架上的孔 (24)。
務必使開口部的海綿與導軌 (22 和 23) 接觸。

粘貼密封件的步驟 R

1. 將密封件 (R) 粘貼至左上蓋板 (25)。
粘貼密封件時的參考位置: r (將密封件與肋片對齊。)

부착하는 순서: P, Q

1. 씰 (P) 과 씰 (Q) 을 강철 프레임에 부착합니다 .
부착하는 기준 :
씰의 오려낸 부분을 레일 (22) 및 (23) 에 맞춘 다음 씰을 전면 및 후면 프레임에 맞춥니다 .
반드시 필름이 강철 프레임의 구멍 (24) 을 덮도록 합니다 .
반드시 오려낸 부분의 스펀지가 레일 (22) 및 (23) 에 닿도록 합니다 .

부착하는 순서: R

1. 씰 (R) 을 좌측 상단 커버 (25) 에 부착합니다 .
부착하는 기준 : r (씰을 리브에 맞춥니다 .)

貼り付け手順:P, Q

1. シール (P) およびシール (Q) を板金に貼り付ける。
貼り付け基準: シールの切り欠きをレール (22), (23) にはめ込み、前/後フレームに突き当てる。
板金の穴 (24) をフィルム部で塞ぐこと。
切り欠きのスポンジ部とレール (22), (23) が接触していること。

貼り付け手順:R

1. シール (R) を左上カバー (25) に貼り付ける。
貼り付け基準:r (リブに当てるように貼り付ける)

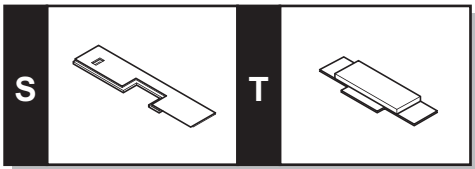

1

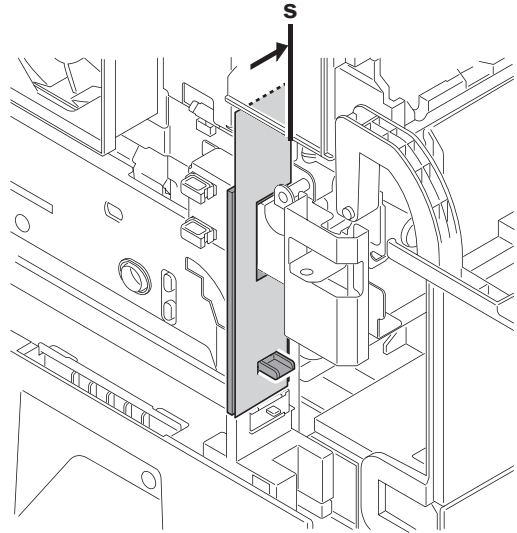
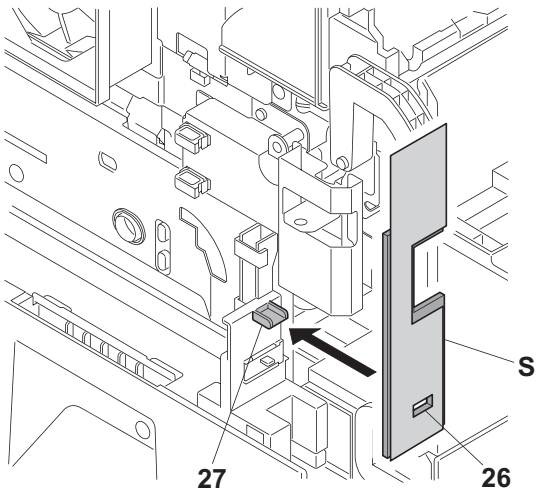

2

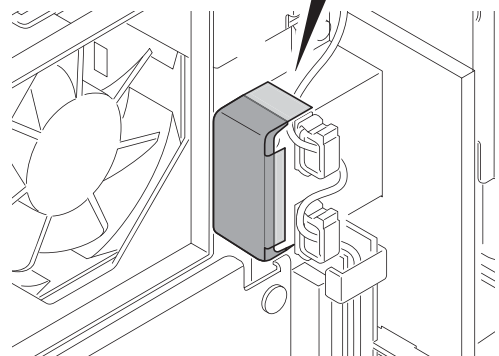
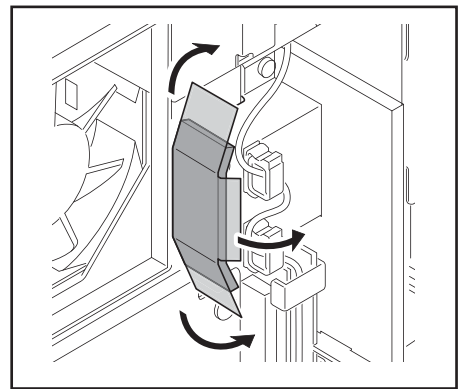
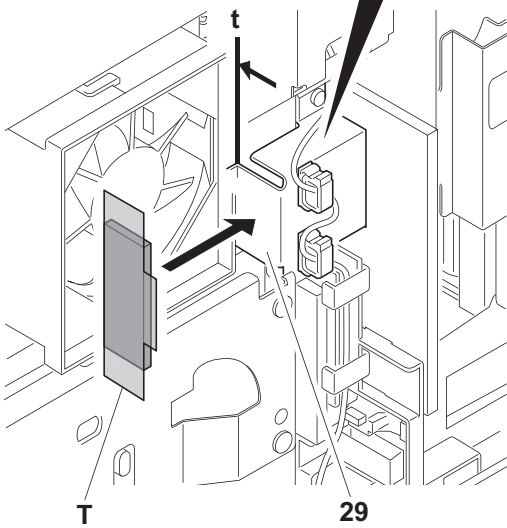
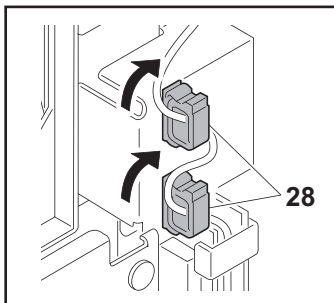

Procedure for attaching the parts: S, T

1. Align the hole (26) of the seal (S) with the boss (27) in the machine and attach the seal (S).

References for attaching the parts: s (Align the seal with the machine frame.)

2. Twist the two wire saddles (28) to vertical.

Attach the seal (T) to the steel frame (29).

References for attaching the parts: t (Align the seal with the machine frame.)

Attach the seal by folding its upper, lower and front portion.

Procédure pour monter les pièces : S, T

1. Alignez le trou (26) du sceau (S) avec le mamelon (27) dans la machine et apposez le sceau (S).

Références pour le montage des pièces : s (Alignez le sceau avec le châssis de la machine).

2. Tournez les deux serre-câbles (28) à la verticale.

Apposez le sceau (T) sur le châssis métallique (29).

Références pour le montage des pièces : t (Alignez le sceau avec le châssis de la machine).

Apposez le sceau en pliant sa portion supérieure, inférieure et avant.

Procedimiento de conexión de las piezas: S, T

1. Alinee el orificio (26) de la junta (S) con el saliente (27) de la máquina y coloque la junta (S).

Referencias para la conexión de las piezas: s (Alinee la junta con el marco de la máquina.)

2. Enrolle los dos haces de cables (28) verticalmente.

Instale la junta (T) en el marco de acero (29).

Referencias para la conexión de las piezas: t (Alinee la junta con el marco de la máquina.)

Instale la junta plegando su parte superior, inferior y frontal.

Anleitung zur Anbringung der Teile: S, T

1. Richten Sie das Loch (26) der Dichtung (S) mit dem Vorsprung (27) im Gerät aus und befestigen Sie die Dichtung (S).

Hinweise zum Anbringen der Teile: s (Bringen Sie die Dichtung mit dem Geräterahmen in Flucht.)

2. Drehen Sie die Kabelbefestigungen (28) in die Vertikale.

Bringen Sie die Dichtung (T) am Stahlrahmen (29) an.

Hinweise zum Anbringen der Teile: t (Bringen Sie die Dichtung mit dem Geräterahmen in Flucht.)

Befestigen Sie die Dichtung, indem Sie die oberen, unteren und vorderen Enden umklappen.

Procedura di fissaggio delle parti: S, T

1. Allineare il foro (26) del sigillo (S) con la borchia (27) sulla macchina e applicare il sigillo (S).

Riferimenti per il fissaggio delle parti: s (Allineare il sigillo al telaio della macchina).

2. Avvolgere le due selle per fili (28) in verticale.

Applicare il sigillo (T) sul telaio in acciaio (29).

Riferimenti per il fissaggio delle parti: t (Allineare il sigillo al telaio della macchina).

Applicare il sigillo ripiegandone le parti superiore, inferiore e anteriore.

粘貼密封件的步骤 S, T

1. 将密封件 (S) 的孔 (26) 与机器的凸块 (27) 对齐, 然后粘貼密封件 (S)。

粘貼密封件时的参考位置: s (将密封件与机器支架对齐。)

2. 使两个线束夹 (28) 成竖直状态。

将密封件 (T) 粘貼至钢架 (29)。

粘貼密封件时的参考位置: t (将密封件与机器支架对齐。)

折起密封件的上、下及前部以粘貼密封件。

부착하는 순서 : S, T

1. 씰 (S) 의 구멍 (26) 을 본체의 돌기 (27) 에 맞춰서 씰 (S) 를 부착합니다 .

부착하는 기준 : s (씰을 본체 프레임에 맞춥니다 .)

2. 와이어 새들 (28) 두 재를 세로로 합니다 .

씰 (T) 을 강철 프레임 (29) 에 부착합니다 .

부착하는 기준 : t (씰을 본체 프레임에 맞춥니다 .)

위, 아래, 앞부분을 접어서 씰을 붙입니다 .

貼り付け手順 : S, T

1. シール (S) の穴 (26) を機械本体の突起 (27) に合わせて貼り付ける。

貼り付け基準 : s (本体フレームに当てる)

2. ワイヤースドル (28) 2 個を縦向きにする。

シール (T) を板金 (29) に貼り付ける。

貼り付け基準 : t (本体フレームに当てる)

上、下、手前を折り曲げて貼り付ける。

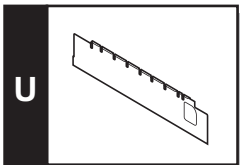

1

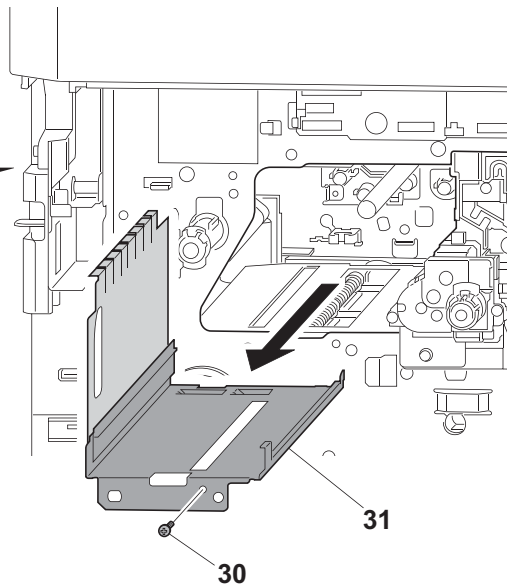
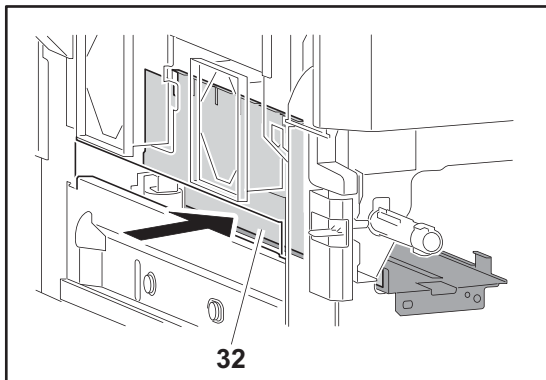

2

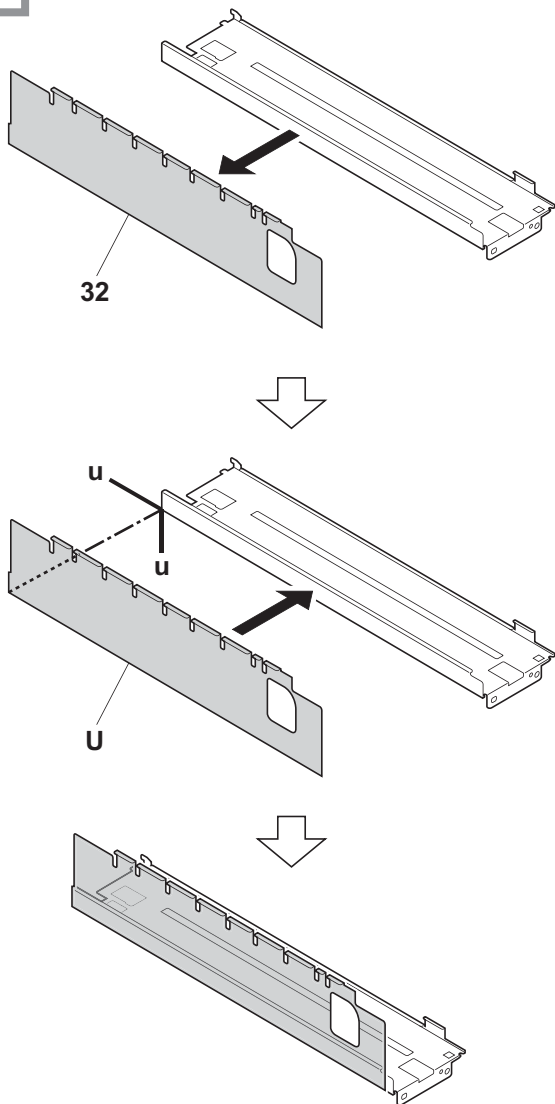

3

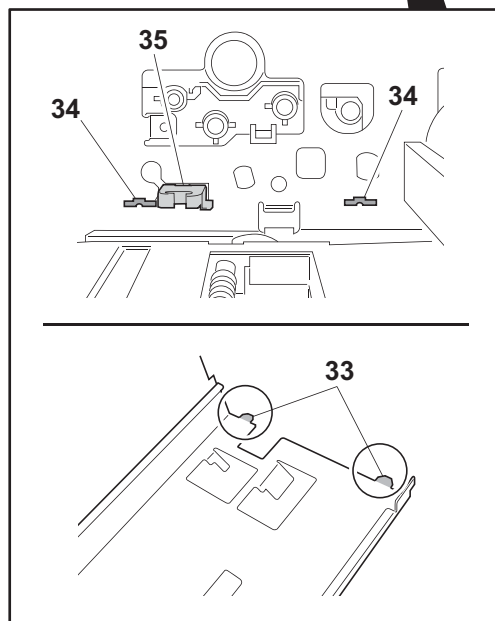
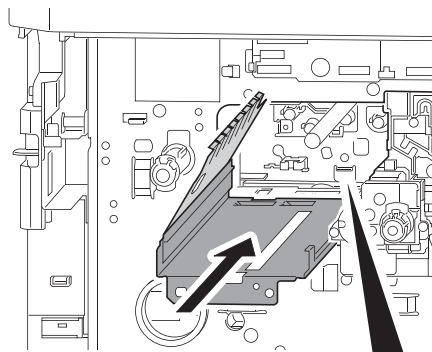

Procedure for attaching the parts: U

1. Remove the screw (30).
Remove the rail for the yellow developing unit (31).
Remove the rail by tucking the film (32) of the rail into the machine from left side, so that the film (32) does not touch the front frame.
2. Peel off the film (32).
Attach the seal (U) to the rail.
References for attaching the parts: u

3. Reinstall the rail for the yellow developing unit (31) to its original position.
When the rail is inserted, be sure so that the film does not touch the front frame.
Reinstall the rail so that the two protruding portions (33) are inserted into the holes (34) of the rear frame.
Be sure so that the rail is not placed onto the white part (35).

Procédure pour monter les pièces : U

1. Retirez la vis (30).
Retirez le rail de l'unité de développement jaune (31).
Retirez le rail en rentrant le film (32) du rail dans la machine du côté gauche, de sorte que le film (32) ne touche pas le châssis avant.
2. Détachez le film (32).
Appelez le sceau (U) sur le rail.
Références pour le montage des pièces : u

3. Remontez le rail de l'unité de développement jaune (31) dans sa position d'origine.
Lorsque le rail est introduit, assurez-vous que le film ne touche pas le cadre avant.
Remontez le rail de sorte que les deux portions saillantes (33) sont insérées dans les trous (34) du cadre arrière.
Assurez-vous que le rail n'est pas placé sur la partie blanche (35).

Procedimiento de conexión de las piezas: U

1. Quite el tornillo (30).
Quite el raíl del revelador amarillo (31).
Retire el raíl metiendo la película (32) del raíl en la máquina desde el lado izquierdo de modo que la película (32) no toque el marco frontal.
2. Pele la película (32).
Coloque la junta (U) en el raíl.
Referencias para la conexión de las piezas: u

3. Vuelva a colocar el raíl del revelador amarillo (31) en su posición original.
Cuando el raíl esté insertado, asegúrese de que la película no toque el marco frontal.
Vuelva a instalar el raíl de modo que las dos partes que sobresalen (33) queden dentro de los orificios (34) del marco posterior.
Asegúrese de que el raíl no esté colocado sobre la parte blanca (35).

Anleitung zur Anbringung der Teile: U

1. Entfernen Sie die Schraube (30).
Entfernen Sie die Schiene der Yellow Entwicklereinheit (31).
Entfernen Sie die Schiene, indem Sie den Film (32) von links in die Schiene des Geräts hineinstecken. Der Film (32) sollte den vorderen Rahmen nicht berühren.
2. Ziehen Sie den Schutzfilm (32) ab.
Bringen Sie die Dichtung (U) an der Schiene an.
Hinweise zum Anbringen der Teile: u

3. Installieren Sie die Schiene der Yellow Entwicklereinheit (31) in der ursprünglichen Position.
Sobald Sie die Schiene eingesetzt haben, stellen Sie sicher, dass der Film nicht den vorderen Rahmen berührt.
Bauen Sie die Schiene erneut so ein, dass die beiden hervorstehenden Teile (33) in die entsprechenden Aufnahmen (34) am hinteren Teil des Rahmens eingesetzt werden.
Überzeugen Sie sich, dass die Schiene nicht an dem weißen Teil (35) aufgesetzt wird.

Procedura di fissaggio delle parti: U

1. Togliere la vite (30).
Rimuovere la guida dell'unità di sviluppo giallo (31).
Rimuovere la guida infilando il film (32) della guida nella macchina dal lato sinistro, in modo che il film (32) non tocchi il telaio anteriore.
2. Sfilare il film (32).
Applicare il sigillo (U) sulla guida.
Riferimenti per il fissaggio delle parti: u

3. Reinstallare la guida dell'unità di sviluppo giallo (31) in posizione originale.
Quando la guida è inserita, accertarsi che il film non tocchi il telaio anteriore.
Reinstallare la guida in modo che le due parti sporgenti (33) siano inserite nei fori (34) del telaio posteriore.
Controllare che la guida non sia posizionata sulla parte bianca (35).

粘貼密封件的步骤 U

1. 取下螺丝 (30)。
取下黄色显影单元 (31) 的导轨。
从左侧将导轨薄膜 (32) 塞入机器以取下导轨, 使薄膜 (32) 不接触前支架。
2. 撕下薄膜 (32)。
将密封件 (U) 粘贴至导轨。
粘贴密封件时的参考位置: u

3. 将黄色显影单元 (31) 的导轨重新安装至原来位置。
插入导轨时, 切勿让薄膜接触前支架。
重新安装导轨, 使两个突出部 (33) 插入后支架的孔 (34) 中。
切勿将导轨置于白色部件 (35) 上。

부착하는 순서: U

1. 나사 (30) 를 제거합니다.
노란색 현상 유니트 (31) 의 레일을 제거합니다.
필름 (32) 이 전면 프레임에 닿지 않도록 레일의 필름 (32) 을 좌측에서 본체로 밀어 넣어 제거합니다.
2. 필름 (32) 을 벗깁니다.
씰 (U) 을 레일에 부착합니다.
부착하는 기준: u

3. 노란색 현상 유니트 (31) 의 레일을 원래 위치에 다시 장착합니다.
레일 삽입 시 필름이 전면 프레임에 닿지 않도록 합니다.
돌출부 (33) 두 개가 후면 프레임의 구멍 (34) 에 삽입되도록 레일을 다시 장착합니다.
레일이 흰색 부품 (35) 위에 위치하지 않도록 합니다.

貼り付け手順: U

1. ビス (30) 1 本を外す。
イエロー現像レール (31) を取り外す。
機械左側からレールのフィルム (32) を押さえて、前フレームに当たらないように取り外す。
2. フィルム (32) を剥がす。
シール (U) をレールに貼り付ける。
貼り付け基準: u

3. イエロー現像レール (31) を元通りに取り付ける。
レール挿入時、フィルムが前フレームに当たらないようにする。
レールの突起部 (33) が、後フレームの穴 (34) に入るように取り付ける。
レールが、後フレームの白い部材 (35) の上に乗り上げないように取り付ける。

4.Reinstall the following covers and units to their original positions.
Upper left cover
Yellow drum unit, Yellow developing unit, Inner unit
Transfer belt unit, Paper conveying unit
Fuser unit
Lower right front cover, Lower right rear cover, PF paper conveyor cover, Paper conveyor cover

4.Réinstallez les capots et les unités suivants dans leurs positions d'origine.
Capot gauche supérieur
Tambour jaune, Unité de développement jaune, Unité interne
Unité de courroie de transport, Unité de transport du papier
Unité de fusion
Capot avant droit inférieur, Capot arrière inférieur droit, Capot du convoyeur de papier PF, Capot du convoyeur de papier

4.Vuelva a instalar las siguientes cubiertas y unidades en las posiciones originales.
Cubierta izquierda superior
Tambor amarillo, Revelador amarillo, Unidad interna
Unidad de correa de transferencia, Unidad de transporte de papel
Fusor
Cubierta frontal derecha inferior, Cubierta posterior inferior derecha, Cubierta de unidad de transporte de papel PF, Cubierta de unidad de transporte de papel

4.Bringen Sie die folgenden Abdeckungen und Bauteile wieder an deren Original Positionen an.
Obere linke Abdeckung
Trommeleinheit Yellow, Entwicklereinheit Yellow, Innere Einheit
Transferbandeinheit, Papierführung
Heizung
Untere rechte vordere Abdeckung, Untere rechte hintere Abdeckung, Abdeckung der Papierführung des Papiereinzugs, Abdeckung der Papierführung

4.Reinstallare in posizione originale i coperchi e le unità indicate.
Coperchio sinistro superiore
Unità tamburo giallo, Unità di sviluppo giallo, Unità interna
Unità nastro di trasferimento, Unità di trasporto carta
Gruppo fusore
Coperchio anteriore destro inferiore, Coperchio posteriore destro inferiore, Coperchio sezione di trasporto dell'alimentatore carta, Coperchio sezione di trasporto carta

4. 将以下盖板 and 单元重新安装至原来位置。
左上盖板
黄色感光鼓单元, 黄色显影单元, 内部单元
转印带单元, 纸张传送单元
定影单元
右下前盖板, 右下后盖板, 供纸盒纸张传送盖板, 纸张传送盖板

4. 다음 커버와 장치를 원래 위치에 다시 장착합니다.
좌측 상단 커버
노란색 드럼 유닛, 노란색 현상 유닛, 내부 유닛
전송 벨트 유닛, 용지 반송 유닛
퓨저 유닛
우측 하단 전면 커버, 우측 하단 후면 커버, PF 용지 반송 커버, 용지 반송 커버

4. 以下のカバー、ユニットを元通りに取り付ける。
左上カバー
イエロードラムユニット、イエロー現像ユニット、インナーユニット
転写ベルトユニット、搬送ユニット
定着ユニット
右下前カバー、右下後カバー、PF 搬送カバー、搬送カバー

MEMO

MEMO

MEMO



302K95673001

2012. 7
302K956730-01